



MANGA-COMIC-CON
Die Convention zur Leipziger Buchmesse | 21.-24.03.24



**LEIPZIGER
MESSE**

AUSSTELLEN

auf der Manga-Comic-Con

Ausstellen lohnt sich

Messestand planen und kalkulieren

Termine, Messemieten, Standangebote

Veranstaltungsplanung im Rahmen von Leipzig liest

Teilnahme und Gebühren

Services buchen

Standausstattung und weitere Dienstleistungsangebote



EINLEITUNG



Ausstellen lohnt sich

Die Manga-Comic-Con (MCC) ist eine Veranstaltung im Verbund mit der Leipziger Buchmesse. Das Angebot reicht von Manga, Comic und Anime über Mode, Cosplay- und Zeichenzubehör bis zu Computer- und Videospielen. Die direkte Anbindung an die Leipziger Buchmesse bietet eine ganz besondere Zusammensetzung des Publikums: die Fanszene und das interessierte Buchmessepublikum.

Ausstellen lohnt sich! Informieren Sie sich gern auf unserer Website unter www.manga-comic-con.de/de/ausstellen/ausstellen-lohnt-sicht/ihre-vorteile.

In der beiliegenden Broschüre haben wir für Sie **alle wichtigen Informationen** für Ihre Messeplanung zusammengestellt. Hinweise zu Ihrem Kundenkonto finden Sie ab Seite 5.

Für eine **Ausstelleranmeldung** nutzen Sie den Online-Zugang auf unserer Website und beachten unsere Allgemeinen und Speziellen Teilnahmebedingungen sowie die Technischen Richtlinien. www.manga-comic-con.de/ausstellerwerden

Die Einreichung der **Veranstaltungswünsche** ist nach der Zulassung zur Messe über Ihr Kundenkonto möglich.

Wir freuen uns, wenn Sie sich für eine Messteilnahme in Leipzig entscheiden.

Bei Fragen zu Ihrer Messeplanung wenden Sie sich gern an unsere Aussteller-Hotline unter aussteller@manga-comic-con.de oder 0341 678-6953.



INHALT

3

Messeauftritt planen	4
Kundenkonto	5
Messebereiche und Hallenaufteilung	6
Termine	7
Preisliste Messemieten	8
Preisliste Gebühren	9
Messestand-Angebote: Übersicht Komplettstand-Varianten	10
Übersicht Standformen	12
Kleinststand classic S	13
Kleinststand classic M	14
Kleinststand classic S ohne Trennwand	15
Kleinststand kreativ Profi S	16
Kleinststand kreativ Profi M	17
Komplettstand „Standard“	18
New Artist Alley	19
Eigenbaustand	20
Kommunikationspauschale, Ausstellerausweise und Mitaussteller	21
Firmenprofil	22
Leipzig liest	24
Ihre Kunden erreichen	26
Raumvermietung	27
Services buchen / Dienstleistungsangebote	29
Leitfaden für Erstaussteller: Fahrplan für eine erfolgreiche Messeplanung	32

Anhang: Spezielle Teilnahmebedingungen



MESSEAUFTTRITT PLANEN

Es gibt gute Gründe, als Aussteller in Leipzig dabei zu sein. Wir bieten verschiedene Ausstellungs- und Standvarianten, die sich an größere Verlage oder Händler aber besonders auch an kleinere Künstler richten.

Komplettstand oder eigener Messestand? Wir zeigen Ihnen die Möglichkeiten Ihre Produkte in den Mittelpunkt zu rücken.

Sie möchten einen eigenen Stand im gewünschten Messebereich?

Wir bieten Ihnen Messestände ab 4 m² in unterschiedlichen Standbauvarianten an:

- | Günstiger und praktischer Komplettstand mit vielfältigen Gestaltungsmöglichkeiten oder als Eigenbauer ganz individuell mit eigenem Standbau. Lesen Sie mehr ab Seite 10.
- | Bei rechtzeitiger Anmeldung bis zum Frühbuchertermin am 10.09.2023 bieten wir Ihnen einen preislichen Vorteil von rund 10 % auf die Messemiete.
- | Im Rahmen der Möglichkeiten nehmen wir Ihre Wünsche zur Standplatzierung frühzeitig auf. Entsprechend der gewünschten Messefläche sind bestimmte Standtiefen / Grundrisse einzuhalten.
- | Hinweis: In der New Artist Alley gibt es Stände mit einer Größe von 2 m².

Sie benötigen einen Überblick über Ihre Kosten?

Möchten Sie einen größeren Stand buchen, senden wir Ihnen gern ein entsprechendes Angebot zu. Bitte wenden Sie sich dafür per E-Mail an aussteller@manga-comic-con.de

Sie planen eine Veranstaltung im Rahmen von Leipzig liest?

Die Manga-Comic-Con ist mehr als eine reine Standpräsentation. Alle Aussteller haben die Möglichkeit ihre Autoren, Bücher und Programme über den eigenen Messestand hinaus zu präsentieren. Eine Veranstaltung bei Leipzig liest bietet hierfür die perfekte Möglichkeit. Lesen Sie mehr zu den Teilnahmebedingungen ab Seite 24.



Sie haben Fragen rund um Ihren Messeauftritt?

Im Aussteller-FAQ auf unserer Website geben wir Ihnen Antworten auf die am häufigsten gestellten Fragen.



Kundenkonto und Shop für Aussteller-Serviceleistungen

Jeder Aussteller der Leipziger Messe verfügt über ein eigenes Kundenkonto.

Zum Kundenkonto gelangen Sie über folgenden Link: www.leipziger-messe.de/kundenkonto

Ihren individuellen Benutzernamen erhalten Sie mit den Zulassungsunterlagen nach erfolgter Anmeldung als Aussteller. Das Passwort können Sie anschließend über die Website einrichten.

Sie waren schon einmal Aussteller?
Ihr Benutzername und Ihr individuell vergebenes Passwort sind weiterhin gültig.

Über Ihr Kundenkonto behalten Sie Ihre Anmeldung und gebuchten Leistungen bequem im Überblick.

Sie können über Ihr Kundenkonto:

- | Ihre Anmeldung als Aussteller zur Manga-Comic-Con 2024 ausführen
- | Mitaussteller und zusätzlich vertretene Unternehmen anmelden
- | Ihren Eintrag im Ausstellerverzeichnis bearbeiten
- | Ihre Veranstaltungen für „Leipzig liest“ anmelden
- | Zugang zum Shop für Aussteller-Serviceleistungen für die Bestellung zusätzlicher Serviceleistungen erhalten

Im Shop für Aussteller-Serviceleistungen finden Sie unter anderem folgende Angebote:

(s. auch Seite 7 „Termine“, Seite 21 „Kommunikationspauschale, Ausstellerausweise und Mitaussteller“ sowie Seite 29 „Services buchen“)

- | Ihre kostenfreien Ausstellerausweise zum Download und Print@Home
- | Link zum Ticketshop für Aussteller für den Erwerb zusätzlicher kostenpflichtiger Ausstellerausweise und Einladungen für Ihre Kunden
- | Dienstleistungen der Leipziger Messe in den Bereichen Standbau, Veranstaltungstechnik, Gastronomie, Sicherheit, Logistik und IT
- | Bestellmöglichkeit für kostenpflichtige Parktickets für die Messelaufzeit
- | Kontaktdaten aller relevanten Ansprechpartner auf einen Blick



MESSEBEREICHE UND HALLENAUFTEILUNG

In unserem **MCC Cosmos** in der Halle 1 und der Hälfte der Halle 3 finden die Besucher:innen der Manga-Comic-Con ein breites, facettenreiches Angebot rund um die Themen Manga, Anime, Games und Cosplay.

Die Themen- und Ausstellungsbereiche der Messe werden in diesem Jahr neu platziert und umbenannt, um eine bessere Struktur und Übersichtlichkeit zu schaffen und unseren Besucher:innen das bestmögliche Erlebnis zu bieten. Die einzelnen Aussteller und ihre Angebote sollen dabei optimal zur Geltung kommen und die Themen der Messe klarer hervorgehoben werden.

Nach **jetzigem Planungsstand** ist folgende Hallenaufteilung geplant:

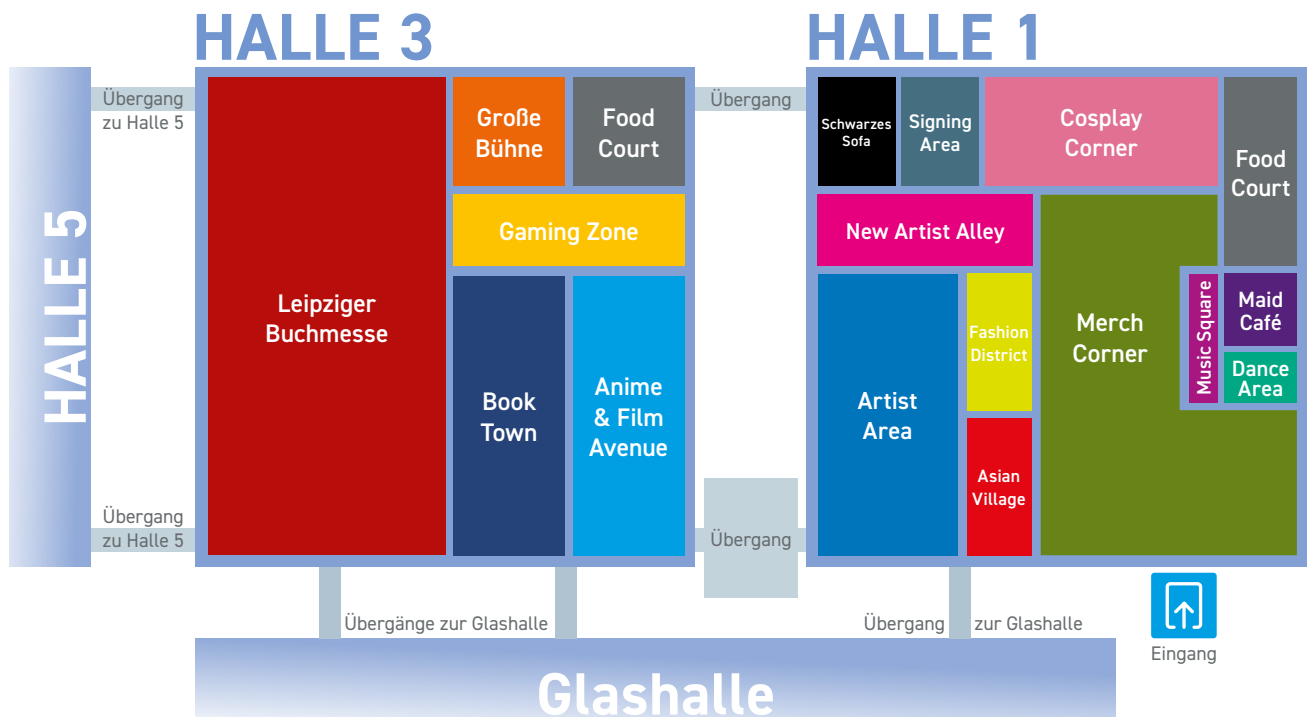

Die Zuweisung des Messestandes an die Aussteller richtet sich nach dessen Anmeldezeitpunkt sowie unseren vorhandenen Räumlichkeiten, Flächen, Bedürfnissen und Möglichkeiten. Je nach Anmeldestand werden wir nach freiem Ermessen die Hallenaufplanung und Gliederung der Messebereiche vornehmen. Die Bekanntgabe der Standnummern ist für Januar geplant.



TERMINE IM ÜBERBLICK

WAS?		WANN?
Anmeldung als Aussteller	Messestand	ab August 2023
Versand der Standzulassungen	Messestand	nach Bearbeitung der Ausstellieranmeldung
Beginn der Hallenaufplanung und Standplatzierung	Messestand	ab September 2023
Anmeldung als Aussteller bis zum Frühbucherschluss	Messestand	10. September 2023
Anmeldestart für Veranstaltungswünsche	Leipzig liest	2. Oktober 2023
Anmeldeschluss für Aussteller	Messestand	30. Oktober 2023
Öffnung Medienshop für Aussteller (Buchung zusätzlicher Werbemöglichkeiten z.B. im Ausstellerverzeichnis oder der App)	Messestand	ab Anfang November 2023
Anmeldeschluss von Veranstaltungswünschen	Leipzig liest	30. November 2023
Ausstellerverzeichnis ist online	Messestand	Anfang Dezember 2023
Öffnung Ticketshop für Besucher		Anfang Dezember 2023
Versand der Standzuweisungen (Bekanntgabe Halle/Standnr.)	Messestand	ab Januar 2024
Ausstellerverzeichnis mit Standnummern ist online	Messestand	ab Januar 2024
Öffnung Shop für Aussteller-Serviceleistungen: Bestellmöglichkeit für z.B. Parkscheine, Kundeneinladungen, Standbauleistungen, technische Dienstleistungen	Messestand	ab Januar 2024
Eintragungsschluss für Veranstaltungen mit eigenem Veranstaltungsort und Redaktionsschluss	Leipzig liest	15. Januar 2024
Änderung Standbau / Standvergrößerungen soweit möglich	Messestand	bis 12. Februar 2024
Programm Leipzig liest ist online	Leipzig liest	22. Februar 2024
Verspätungszuschlag im Shop für Aussteller- Serviceleistungen auf ausgewählte Leistungen	Messestand	bei Bestellungen ab 22. Februar 2024
Shop für Aussteller-Service Leistungen schließt	Messestand	12. März 2024
Manga-Comic-Con		21. bis 24. März 2024

Weitere Termine (z. B. Standauf- und -abbauzeiten) finden Sie auf unserer Website unter www.manga-comic-con.de/de/ausstellen/messestand-planen/termine (Ausstellen / Messestand planen / Termine) sowie in unseren Speziellen Teilnahmebedingungen.



PREISLISTE MESSEMIETEN

Um mit einem sicheren Anmeldestand in die Planung für die Manga-Comic-Con zu gehen, wird der **Anmeldeschluss** auf den **30. Oktober 2023** datiert. Danach ist eine Anmeldung nur auf Anfrage und im Ermessen der Leipziger Messe sowie zu veränderten Konditionen möglich.
Einzelheiten zur Standausstattung und Leistungsbeschreibung der einzelnen Standbauvarianten sowie Kalkulationsbeispiele sind den Blättern „Komplettstände“ (ab Seite 10) zu entnehmen.

Komplettstände (inkl. Standaufbau und -abbau)

Standvariante	Standgröße	Messe­miete bei Anmeldung bis 10.09.2023 (Frühbucher)	Messe­miete bei Anmeldung ab 11.09.2023
Kleinststand classic S	4 m ²	190,00 EUR / m ²	211,00 EUR / m ²
Kleinststand classic M	6 m ²	202,00 EUR / m ²	224,00 EUR / m ²
Kleinststand classic S ohne Trennwand*	4 m ²	256,00 EUR / m ²	285,00 EUR / m ²
Kleinststand kreativ Profi S	4 m ²	190,00 EUR / m ²	211,00 EUR / m ²
Kleinststand kreativ Profi M	6 m ²	202,00 EUR / m ²	224,00 EUR / m ²
Komplettstand „Standard“	ab 8 m ²	255,00 EUR / m ²	283,00 EUR / m ²

* Siehe Pkt. 1.7 der Speziellen Teilnahmebedingungen

Einzelheiten zur Standausstattung und Leistungsbeschreibung der einzelnen Standbauvarianten sind den Blättern „Komplettstände“ zu entnehmen. Die Leipziger Messe GmbH bietet die Komplettstände im eigenen Namen und für eigene Rechnung an. Die technische Ausführung übernimmt die Tochtergesellschaft FAIRNET GmbH. Es gelten ergänzend die Allgemeinen Geschäfts- und Mietbedingungen der FAIRNET GmbH, die auf Wunsch zur Verfügung gestellt werden können.

Eigenbauer

	Standgröße	Messe­miete bei Anmeldung bis 10.09.2023 (Frühbucher)	Messe­miete bei Anmeldung ab 11.09.2023
Messe­miete für Eigenbauer	ab 4 m ²	224,00 EUR / m ²	248,00 EUR / m ²

Nicht zusammenhängende, z. B. durch einen Gang getrennte Flächen werden nicht summiert, sondern gesondert berechnet.

Alle Preise zzgl. USt.



PREISLISTE GEBÜHREN

9

Nähere Ausführungen zu den Gebühren finden Sie in den Speziellen Teilnahmebedingungen bzw. auf den nachfolgenden Seiten.
Die Berechnung der Gebühren erfolgt in der Regel zusammen mit der Messemietete.

Obligatorisch für alle Haupt- und Mitaussteller

Kommunikationspauschale

für alle Stände mit 2 m ² (Gemeinschaftspräsentation MCC Kreativ)	42,00 EUR
für Hauptaussteller mit Kleinstständen (4 oder 6 m ²)	93,00 EUR
für Hauptaussteller mit Messeständen ab 8 m ²	203,00 EUR
für Mitaussteller	in der Mitausstellergebühr enthalten

Obligatorisch für alle Haupt- und Mitaussteller

AUMA-Beitrag	0,60 EUR / m ²
--------------	---------------------------

Obligatorisch bei Buchung einer Komplettstandvariante

Elektroanschluss (2 kW)

für Kleinststände (4 oder 6 m ²)	178,00 EUR
für alle anderen Varianten (ab 8 m ²)	233,00 EUR

Weitere Gebühren

MitAussteller	240,00 EUR
Zusätzlich vertretenes Unternehmen	155,00 EUR
Leipzig liest Gebühr 1 (pro Veranstaltung, für Hauptaussteller laut Flächenschlüssel)	45,00 EUR
Leipzig liest Gebühr 2 (pro Veranstaltung, für Hauptaussteller außerhalb des Flächenschlüssels und MitAussteller)	99,00 EUR
Bearbeitungsgebühr für Adressänderungen nach erfolgter Anmeldung und Rechnungsänderungen	45,00 EUR
Bearbeitungsgebühr für Standänderungen ab 13.02.2024	60,00 EUR
Gebühr für verlängerten Standauf- oder -abbau (Pauschale pro Tag und pro Messestand)	Preis auf Anfrage
Zuschlag für Gangüberbauung (Pauschale multipliziert mit der Länge des Standes, die am überbauten Gang angrenzt)	115,00 EUR
Spätbucherschlag bei Anmeldung ab 31.10.2023 (bis 6m ²) pro Stand	285,00 EUR
Spätbucherschlag bei Anmeldung ab 31.10.2023 (ab 8 m ²) pro Stand	525,00 EUR
Vertragsstrafe pro Vorfall (siehe Pkt. 1.23 der Speziellen Teilnahmebedingungen)	ab 500,00 EUR
Zuschlag für zweigeschossige Bauweise	50 % des gültigen Standmietpreises pro m ²
Gebühr für das Schließen einer am Gang liegenden Standseite	pro begonnenem laufendem Meter 100,00 EUR
Spätbucherschlag für MitAussteller bei Anmeldung ab 16. Dezember 2023 (je MitAussteller)	60,00 EUR

Annullierungs- und Rücktrittsgebühren sowie Gebühr für Standverkleinerungen

(siehe Pkt. 1.10 der Speziellen Teilnahmebedingungen)

Annullierungsgebühr bis zur Erteilung der Zulassung

für Aussteller mit Messeständen bis 6 m ²	189,00 EUR
für Aussteller mit Messeständen ab 8 m ²	399,00 EUR

Rücktrittsgebühr nach Erteilung der Zulassung 100 % der Messemietete

Gebühr für Standverkleinerungen nach Erteilung der Zulassung 100 % der Messemietete der stornierten Fläche

Rücktrittsgebühr für MitAussteller

bis zum MitAussteller-Anmeldeschluss am 15.12.2023	60,00 EUR
nach dem MitAussteller-Anmeldeschluss, ab 16.12.2023	240,00 EUR

Alle Preise zzgl. USt.

Ein Kalkulationsbeispiel für Ihren Messestand senden wir Ihnen auf Anfrage gern zu.
Senden Sie uns eine E-Mail an aussteller@manga-comic-con.de



Übersicht Kleinst- und Komplettstände

Die Manga-Comic-Con bietet ihren Ausstellern Komplettstände in verschiedenen Varianten an. Unser Standbauer, die FAIRNET GmbH, übernimmt den kompletten Standaufbau. Sie müssen Ihren Stand nur noch einrichten oder dekorieren. Nachfolgend finden Sie einen Vergleich der verschiedenen Komplettstand-Angebote, die Erläuterungen zu den Varianten sowie jeweils beispielhaft eine Kalkulation der Messemiet- und Gebühren. Entsprechend unserer Möglichkeiten in der Hallenaufplanung und Ihren Wünschen erfolgt die Platzierung als Reihen- Eck- Kopf- oder Blockstand. Lesen Sie mehr auf Seite 12.



Standbauleistungen	classic S	classic S ohne Trennwand	classic M
System-Wandbau 100x250 cm (BxH), weiß*	✓	✓	✓
Blende, H: 30 cm, weiß	✓	✓	✓
1 Logo oder 1 Beschriftung (Futura, dunkelgrau), H: 10 cm, max. 25 Buchstaben	✓	✓	✓
Buchträger, weiß	✓	✓	✓
Podeste mit Schiebetüren, weiß (Zahnstangenschloss bitte gesondert bestellen)	✓	✓	✓
Langarmstrahler	✓	✓	✓
Bodenbelag Nadelfilz	✓	✓	✓
Dreifachsteckdose (Stromanschluss wird separat berechnet und ist obligatorisch)	✓	✓	✓

*andere Farben gegen Aufpreis möglich

Obligatorische Gebühren: Elektroanschluss und Kommunikationspauschale



Übersicht Kleinst- und Komplettstände

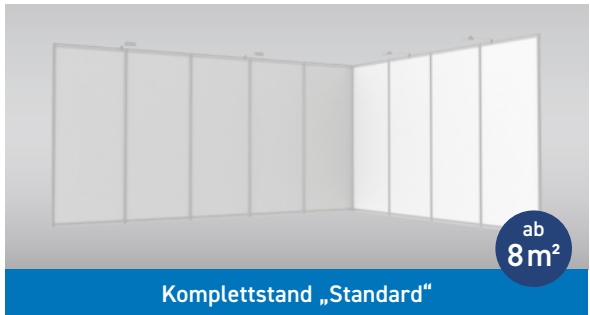

Standbauleistungen	Kreativ Prof S	Kreativ Prof M	Komplettstand „Standard“
System-Wandbau 100x250 cm (BxH), weiß*	✓	✓	✓ Aufstockung gegen Aufpreis möglich
Blende, H: 30 cm, weiß	✓	✓	
1 Logo oder 1 Beschriftung (Futura, dunkelgrau), H: 10 cm, max. 25 Buchstaben	✓	✓	
Langarmstrahler	✓	✓	✓
Bodenbelag Nadelfilz	✓	✓	
Dreifachsteckdose (Stromanschluss wird separat berechnet und ist obligatorisch)	✓	✓	✓
2 Klappstühle Miami	✓	✓	
3 Tische „Newport“ (70x70 cm, 100x70 cm, 120x70 cm), schwarz	✓		
3 Tische „Newport“ (120x70 cm), schwarz		✓	

*andere Farben gegen Aufpreis möglich









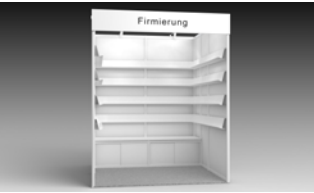

Obligatorische Gebühren: Elektroanschluss und Kommunikationspauschale

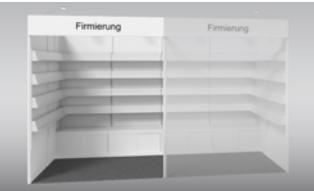

MESSESTAND: ÜBERSICHT STANDFORMEN

Entsprechend unserer Möglichkeiten in der Hallenaufplanung und Ihren Wünschen sowie Ihrer Standgröße erfolgt die Platzierung als Reihen-, Eck-, Kopf- oder Blockstand. Die Bestätigung Ihres Standes erhalten Sie spätestens mit der Standzuweisung ab Januar 2024. In der nachfolgenden Übersicht finden Sie exemplarisch die Darstellung der verschiedenen Standformen.

Bei Eck-, Kopf- und Blockständen ist es im Interesse der gegenüberliegenden Stände nicht gestattet, eine zum Gang hin geschlossene Wand zu bilden. Beachten Sie bitte auch Punkt 1.7 in unseren Speziellen Teilnahmebedingungen.

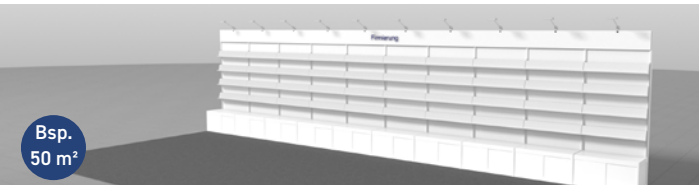
<p>Kleinstand classic S 4 m²</p>	<p>REIHENSTAND</p>		<p>ECKSTAND</p>	
<p>Kleinstand classic S ohne Trennwand 4 m²</p>	<p>REIHENSTAND</p>		<p>ECKSTAND</p>	
<p>Kleinstand classic M 6 m²</p>	<p>REIHENSTAND</p>		<p>ECKSTAND</p>	
<p>Kleinstand kreativ Profi S 4 m²</p>			<p>ECKSTAND</p>	
<p>Kleinstand kreativ Profi M 6 m²</p>			<p>ECKSTAND</p>	
<p>Komplettstand Standard</p>	<p>REIHENSTAND</p>		<p>ECKSTAND</p>	
<p>Kopfstand mit 3 offenen Seiten</p>	<p>KOPFSTAND</p>			



KOMPLETTSTÄNDE

Kleinststand classic S (4 m²)



Beispiel-Abbildung, Reihenstand

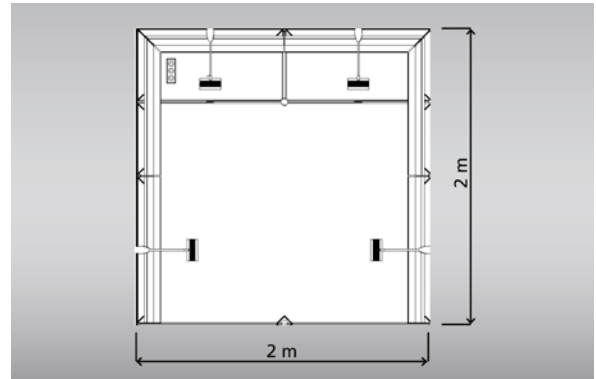

Unsere Leistungen

- | **System-Wandbau**, 100 x 250 cm (BxH), weiß (andere Farben gegen Aufpreis)
- | **Beschriftung** (Futura, dunkelgrau), H: 10 cm, max. 25 Buchstaben
- | **Blende**, H: 30 cm, weiß
- | **1 Logo oder 1 Beschriftung** (Futura, dunkelgrau)
- | **Buchträger**, weiß
- | **Podeste mit Schiebetüren**, weiß (Zahnstangenschloss bitte gesondert bestellen)
- | **Beleuchtung**, Strahler
- | **Bodenbelag Nadelfilz**: anthrazit, 3000
- | **Dreifachsteckdose** (Stromanschluss wird separat berechnet und ist obligatorisch)

Zusatzleistungen

Entsprechend Ihrer angemeldeten Standgröße erhalten Sie ein Kontingent an kostenfreien Ausstellerausweisen (2 Stück) und die Möglichkeit, Veranstaltungen im Rahmen von Leipzig liest (laut Flächenschlüssel 1 Veranstaltung) anzumelden. Weitere Informationen hierzu finden Sie in den Speziellen Teilnahmebedingungen bzw. auf Seite 24.

Kalkulationsbeispiel	bei Anmeldung bis 10.09.2023 (Frühbucher)	bei Anmeldung ab 11.09.2023
Messemietete inkl. Standbau (4 m ²)	760,00 €	844,00 €
AUMA-Beitrag	2,40 €	2,40 €
Elektroanschluss (ist obligatorisch)	178,00 €	178,00 €
Kommunikationspauschale (d.h. Pflichteintrag im Ausstellerverzeichnis)	93,00 €	93,00 €
kostenfreie Ausstellerausweise (für den Hauptaussteller entsprechend Flächenschlüssel + jeweils ein Ausweis für jeden Mitaussteller)	2 Stück	2 Stück
ggf. Mitausstellergebühr		
ggf. Leipzig liest Gebühr 1		
Gesamtpreis	1.033,40 €	1.117,40 €

Alle Preise zzgl. USt.



KOMPLETTSTÄNDE

Kleinststand classic M (6 m²)

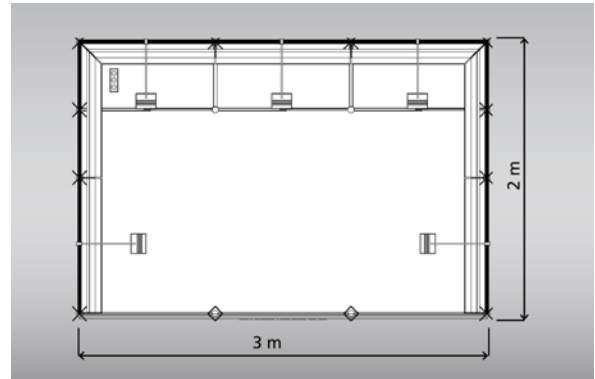

Unsere Leistungen

- | **System-Wandbau**, 100 x 250 cm (BxH), weiß (andere Farben gegen Aufpreis)
- | **Beschriftung** (Futura, dunkelgrau), H: 10 cm, max. 25 Buchstaben
- | **Blende**, H: 30 cm, weiß
- | **1 Logo oder 1 Beschriftung** (Futura, dunkelgrau)
- | **Buchträger**, weiß
- | **Podeste mit Schiebetüren**, weiß (Zahnstangenschloss bitte gesondert bestellen)
- | **Beleuchtung**, Langarmstrahler
- | **Bodenbelag Nadelfilz**: anthrazit, 3000
- | **Dreifachsteckdose** (Stromanschluss wird separat berechnet und ist obligatorisch)

Zusatzleistungen

Entsprechend Ihrer angemeldeten Standgröße erhalten Sie ein Kontingent an kostenfreien Ausstellerausweisen (3 Stück) und die Möglichkeit, Veranstaltungen im Rahmen von Leipzig liest (laut Flächenschlüssel 2 Veranstaltungen) anzumelden. Weitere Informationen hierzu finden Sie in den Speziellen Teilnahmebedingungen bzw. auf Seite 24.

Kalkulationsbeispiel	bei Anmeldung bis 10.09.2023 (Frühbucher)	bei Anmeldung ab 11.09.2023
Messemietete inkl. Standbau (6 m ²)	1.212,00 €	1.344,00 €
AUMA-Beitrag	3,60 €	3,60 €
Elektroanschluss (ist obligatorisch)	178,00 €	178,00 €
Kommunikationspauschale (d.h. Pflichteintrag im Ausstellerverzeichnis)	93,00 €	93,00 €
kostenfreie Ausstellerausweise (für den Hauptaussteller entsprechend Flächenschlüssel + jeweils ein Ausweis für jeden Mitaussteller)	3 Stück	3 Stück
ggf. Mitausstellergebühr		
ggf. Leipzig liest Gebühr 1		
Gesamtpreis	1.486,60 €	1.618,60 €

Alle Preise zzgl. USt.



Kleinststand classic S ohne Trennwand (4 m²)

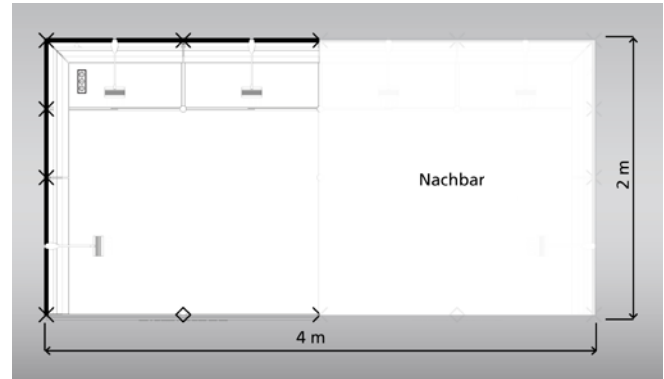

Unsere Leistungen

- | **System-Wandbau**, 100 x 250 cm (BxH), weiß (andere Farben gegen Aufpreis)
- | **Beschriftung** (Futura, dunkelgrau), H: 10 cm, max. 25 Buchstaben
- | **Blende**, H: 30 cm, weiß
- | **1 Logo oder 1 Beschriftung** (Futura, dunkelgrau)
- | **Buchträger**, weiß
- | **Podeste mit Schiebetüren**, weiß (Zahnstangenschloss bitte gesondert bestellen)
- | **Beleuchtung**, Langarmstrahler
- | **Bodenbelag Nadelfilz**: anthrazit, 3000
- | **Dreifachsteckdose** (Stromanschluss wird separat berechnet und ist obligatorisch)

Zusatzleistungen

Entsprechend Ihrer angemeldeten Standgröße erhalten Sie ein Kontingent an kostenfreien Ausstellerausweisen (2 Stück) und die Möglichkeit, Veranstaltungen im Rahmen von Leipzig liest (laut Flächenschlüssel 1 Veranstaltung) anzumelden. Weitere Informationen hierzu finden Sie in den Speziellen Teilnahmebedingungen bzw. auf Seite 24.

Kalkulationsbeispiel	bei Anmeldung bis 10.09.2023 (Frühbucher)	bei Anmeldung ab 11.09.2023
Messemietete inkl. Standbau (4 m ²)	1.024,00 €	1.140,00 €
AUMA-Beitrag	2,40 €	2,40 €
Elektroanschluss (ist obligatorisch)	178,00 €	178,00 €
Kommunikationspauschale (d.h. Pflichteintrag im Ausstellerverzeichnis)	93,00 €	93,00 €
kostenfreie Ausstellerausweise (für den Hauptaussteller entsprechend Flächenschlüssel + jeweils ein Ausweis für jeden Mitaussteller)	2 Stück	2 Stück
ggf. Mitausstellergebühr		
ggf. Leipzig liest Gebühr 1		
Gesamtpreis	1.297,40 €	1.413,40 €

Alle Preise zzgl. USt.



Kleinststand kreativ Profi S (4 m²)



Beispiel-Abbildung, Eckstand

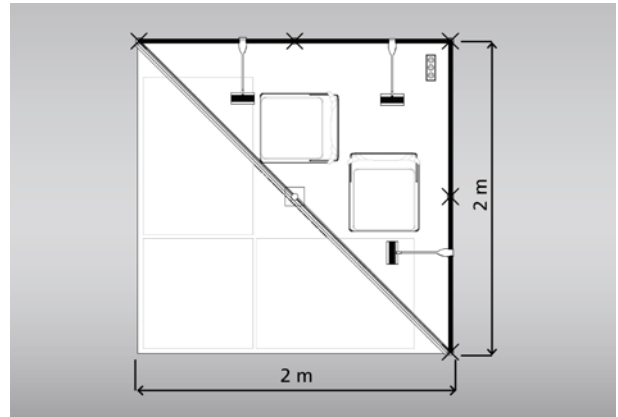

Unsere Leistungen

- | **System-Wandbau**, 100 x 250 cm (BxH), weiß (andere Farben gegen Aufpreis)
- | **Blende**, H: 30 cm, weiß
- | **1 Logo oder 1 Beschriftung** (Futura, dunkelgrau)
- | **Beleuchtung**, Langarmstrahler
- | **Bodenbelag Nadelfilz**: anthrazit, 3000
- | **Dreifachsteckdose** (Stromanschluss wird separat berechnet und ist obligatorisch)
- | **2 Klappstühle „Miami“**, Sitz / Lehne / Gestell: schwarz, 33 x 35 x 47 / 72 cm
- | **3 Tische „Newport“**, schwarz, 70 x 70 cm, 100 x 70 cm, 120 x 70 cm

Zusatzleistungen

Entsprechend Ihrer angemeldeten Standgröße erhalten Sie ein Kontingent an kostenfreien Ausstellerausweisen (2 Stück) und die Möglichkeit, Veranstaltungen im Rahmen von Leipzig liest (laut Flächenschlüssel 1 Veranstaltung) anzumelden. Weitere Informationen hierzu finden Sie in den Speziellen Teilnahmebedingungen bzw. auf Seite 24.

Kalkulationsbeispiel	bei Anmeldung bis 10.09.2023 (Frühbucher)	bei Anmeldung ab 11.09.2023
Messemiete inkl. Standbau (4 m ²)	760,00 €	1.033,40 €
AUMA-Beitrag	2,40 €	2,40 €
Elektroanschluss (ist obligatorisch)	178,00 €	178,00 €
Kommunikationspauschale (d.h. Pflichteintrag im Ausstellerverzeichnis)	93,00 €	93,00 €
kostenfreie Ausstellerausweise (für den Hauptaussteller entsprechend Flächenschlüssel + jeweils ein Ausweis für jeden Mitaussteller)	2 Stück	2 Stück
ggf. Mitausstellergebühr		
ggf. Leipzig liest Gebühr 1		
Gesamtpreis	1.042,40 €	1.117,40 €

Alle Preise zzgl. USt.



Kleinststand kreativ Profi M (6 m²)

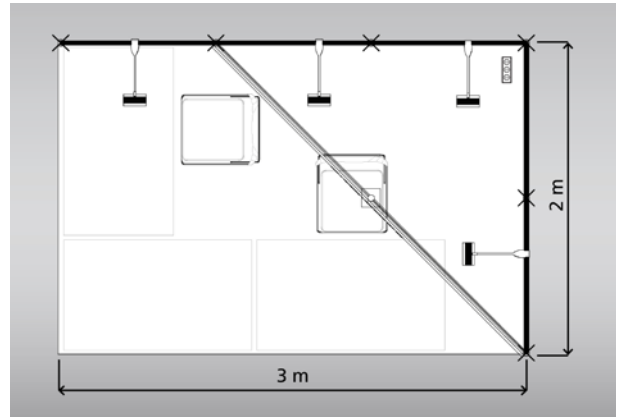

Unsere Leistungen

- | **System-Wandbau**, 100 x 250 cm (BxH), weiß (andere Farben gegen Aufpreis)
- | **Blende**, H: 30 cm, weiß
- | **1 Logo oder 1 Beschriftung** (Futura, dunkelgrau)
- | **Beleuchtung**, Langarmstrahler
- | **Bodenbelag Nadelfilz**: anthrazit, 3000
- | **Dreifachsteckdose** (Stromanschluss wird separat berechnet und ist obligatorisch)
- | **2 Klappstühle „Miami“**, Sitz / Lehne / Gestell: schwarz, 33 x 35 x 47 / 72 cm
- | **3 Tische „Newport“**, 120 x 70 cm, schwarz

Zusatzleistungen

Entsprechend Ihrer angemeldeten Standgröße erhalten Sie ein Kontingent an kostenfreien Ausstellerausweisen (3 Stück) und die Möglichkeit, Veranstaltungen im Rahmen von Leipzig liest (laut Flächenschlüssel 2 Veranstaltungen) anzumelden. Weitere Informationen hierzu finden Sie in den Speziellen Teilnahmebedingungen bzw. auf Seite 24.

Kalkulationsbeispiel	bei Anmeldung bis 10.09.2023 (Frühbucher)	bei Anmeldung ab 11.09.2023
Messemiete inkl. Standbau (6 m ²)	1.212,00 €	1.344,00 €
AUMA-Beitrag	3,60 €	3,60 €
Elektroanschluss (ist obligatorisch)	178,00 €	178,00 €
Kommunikationspauschale (d.h. Pflichteintrag im Ausstellerverzeichnis)	93,00 €	93,00 €
kostenfreie Ausstellerausweise (für den Hauptaussteller entsprechend Flächenschlüssel + jeweils ein Ausweis für jeden Mitaussteller)	3 Stück	3 Stück
ggf. Mitausstellergebühr		
ggf. Leipzig liest Gebühr 1		
Gesamtpreis	1.486,60 €	1.618,60 €

Alle Preise zzgl. USt.



Komplettstand „Standard“ (ab 8 m²)



Unsere Leistungen

- | **System-Wandbau**, 100x250 cm (BxH), weiß (andere Farben gegen Aufpreis)
- | **Aufstockung gegen Aufpreis möglich**, Preis auf Anfrage
- | **Beleuchtung**, 1 Strahler pro 5 m² Standfläche
- | **Dreifachsteckdose** (Stromanschluss wird separat berechnet und ist obligatorisch)

Zusatzleistungen

Entsprechend Ihrer angemeldeten Standgröße erhalten Sie ein Kontingent an kostenfreien Ausstellerausweisen und die Möglichkeit, Veranstaltungen im Rahmen von Leipzig liest anzumelden. Weitere Informationen hierzu finden Sie in den Speziellen Teilnahmebedingungen bzw. auf Seite 24.

Kalkulationsbeispiel für eine Messefläche von 20 m²

	bei Anmeldung bis 10.09.2023 (Frühbucher)	bei Anmeldung ab 11.09.2023
Messemiete inkl. Standbau (20 m ²)	5.100,00 €	5.660,00 €
AUMA-Beitrag	12,00 €	12,00 €
Elektroanschluss (ist obligatorisch)	233,00 €	233,00 €
Kommunikationspauschale (d.h. Pflichteintrag im Ausstellerverzeichnis)	203,00 €	203,00 €
kostenfreie Ausstellerausweise (für den Hauptaussteller entsprechend Flächenschlüssel + jeweils ein Ausweis für jeden Mitaussteller)	4 Stück	4 Stück
ggf. Mitausstellergebühr		
ggf. Leipzig liest Gebühr 1		
Gesamtpreis	5.548,00 €	6.108,00 €

Alle Preise zzgl. USt.



NEW ARTIST ALLEY

Der Ort für Entdeckungen: New Artist Alley

Das ist der Ort für kreative Entdeckungen. Die New Artist Alley zeigt kreative Menschen und ihre Ideen rund um Manga, Comic & Co. In der bunten Künstlermeile werden Dojinshis und eigene Comics präsentiert, Poster sind ebenso zu entdecken wie Sticker, Buttons, Artworks, Kakao-Karten oder selbstproduzierter Schmuck oder Merchandising. Alle Produkte können vor Ort direkt mitgenommen werden. Zudem zeichnen viele Künstler live und tragen in die Con-Hons ein. Die New Artist Alley löst den bisherigen Bereich von MCC Kreativ ab.

Was ist neu?

Allen bisherigen Fans von MCC Kreativ können wir versprechen: Auch die New Artist Alley ist der Ort für kreative Entdeckungen von jungen Künstler:innen rund um Manga, Comic & Co. Zwei Dinge verändern sich: Die Platzierung der New Artist Alley wird künftig noch zentraler sein. Darüber hinaus verändern wir den Bewerberturnus. Künstler:innen, die ausgelost wurden und an der Manga-Comic-Con teilnehmen, können sich künftig erst wieder nach drei Jahren bewerben. Alle anderen die kein Losglück hatten, können es jährlich wieder probieren. Damit möchten wir den spannenden Kreativbereich für noch mehr Künstler:innen öffnen und dem Publikum eine größere Bandbreite bieten.



New Artist Area | Änderungen vorbehalten.

Unsere Leistungen

- | **System-Wandbau:**
2 x 100 x 250 cm (B x H)
- | **Beleuchtung:**
Langarmstrahler
- | **2 Stühle:**
Klappstuhl
- | **1 Tisch:** 120 x 80 x 70 cm
(Maße können sich noch ändern)

Zusatzleistungen

Entsprechend Ihrer angemeldeten Standgröße erhalten Sie ein Kontingent an kostenfreien Ausstellerausweisen (1 Stück) und die Möglichkeit, Veranstaltungen im Rahmen von Leipzig liest (laut Flächenschlüssel 1 Veranstaltung) anzumelden. Weitere Informationen hierzu finden Sie in den Speziellen Teilnahmebedingungen bzw. auf Seite 24.

Kalkulationsbeispiel für eine Teilnahme an der New Artist Alley (2 m²)

Messemiete inkl. Standbau (2 m ²)	236,00 €
AUMA-Beitrag	1,20 €
kostenfreie Ausstellerausweise	1 Stück
Kommunikationspauschale (d.h. Pflichteintrag im Ausstellerverzeichnis)	42,00 €
ggf. Leipzig liest Gebühr 1	

Gesamtpreis

279,20 €

Alle Preise zzgl. USt.



Mit der Anmeldung eines Eigenbaustandes mieten Sie bei uns die leere Messefläche und planen Ihren Stand ganz nach Ihren Vorstellungen mit Ihrem Messebauer. Bei der Wahl zum Eigenbau sind neben den Teilnahmebedingungen insbesondere die Technischen Richtlinien zu beachten. Trennwände zu den Nachbarständen müssen zwingend vorhanden sein. Vor der Messe ist die Standskizze bei unserer Abteilung Veranstaltungstechnik einzureichen.

Zusatzleistungen

Entsprechend Ihrer angemeldeten Standgröße erhalten Sie ein Kontingent an kostenfreien Ausstellerausweisen und die Möglichkeit, Veranstaltungen im Rahmen von Leipzig liest anzumelden. Weitere Informationen hierzu finden Sie in den Speziellen Teilnahmebedingungen bzw. auf Seite 24.

Kalkulationsbeispiel für eine Messefläche von 12 m ²	bei Anmeldung bis 10.09.2023 (Frühbucher)	bei Anmeldung ab 11.09.2023
Messemiete inkl. Standbau (12 m ²)	2.688,00 €	2.976,00 €
AUMA-Beitrag	7,20 €	7,20 €
Kommunikationspauschale (d.h. Pflichteintrag im Ausstellerverzeichnis)	203,00 €	203,00 €
kostenfreie Ausstellerausweise (für den Hauptaussteller entsprechend Flächenschlüssel + jeweils ein Ausweis für jeden Mitaussteller)	4 Stück	4 Stück
<i>Elektroanschluss</i>	<i>nicht enthalten</i>	<i>nicht enthalten</i>
ggf. Mitausstellergebühr		
ggf. Leipzig liest Gebühr 1		
Gesamtpreis	2.898,20 €	3.186,20 €

Alle Preise zzgl. USt.

Sie wünschen eine Kalkulation mit einer anderen Standgröße?
Dann wenden Sie sich gern per E-Mail an aussteller@manga-comic-con.de



KOMMUNIKATIONSPAUSCHALE, AUSSTELLERAUSWEISE UND MITAUSSTELLER

Bitte beachten Sie folgende Hinweise für Ihre Standplanung, die auch den Speziellen Teilnahmebedingungen zu entnehmen sind.

Kommunikationspauschale

Die Leipziger Messe hat für die Herausgabe und Vermarktung der Medieneinträge NEUREUTER FAIR MEDIA GmbH, Büro Leipzig, Messe-Allee 2, 04356 Leipzig, beauftragt. Andere Verlage, die ähnliche Verzeichnisse herausgeben, sind nicht von der Leipziger Messe autorisiert.

Die Aufnahme in das Ausstellerverzeichnis ist für Haupt- und Mitaussteller obligatorisch.

Bestandteile der Kommunikationspauschale im Ausstellerverzeichnis online unter www.manga-comic-con.de und in der App:

- | Eintragung des Verlags- oder Firmennamens, Anschrift, Telefon, E-Mail, Internet und Messestand (Der Eintrag muss mit der angemeldeten Firmenadresse übereinstimmen)
- | Verlinkung zur Aussteller-Homepage
- | Nennung von 2 Ansprechpartnern im Ausstellereintrag
- | Individueller Werbetext von bis zu 450 Zeichen
- | Nennung aller Sachgebiete und Produktgruppen, die mit der Ausstelleranmeldung (Firmenprofil) angegeben werden
- | Abbildung aller Social-Media-Buttons

Über weitere Eintragungsvarianten in die Messemedien informiert NEUREUTER FAIR MEDIA ab November 2023. Zusätzliche Einträge sind kostenpflichtig.

Ausstellerausweise

Hauptaussteller erhalten eine kostenfreie Anzahl an Ausstellerausweisen laut folgendem Flächenschlüssel:

3 m ² Messefläche 1 Ausweis	21 bis 40 m ² Messefläche 6 Ausweise
4 m ² Messefläche 2 Ausweise	42 bis 60 m ² Messefläche 8 Ausweise
6 m ² Messefläche 3 Ausweise	62 bis 100 m ² Messefläche 10 Ausweise
8 bis 20 m ² Messefläche 4 Ausweise	für je weitere 50 m ² Messefläche 2 Ausweise

Für angemeldete Mitaussteller erhält der Hauptaussteller je einen Ausstellerausweis kostenfrei. Ausstellerausweise sind ausschließlich Online-Tickets. Die Personalisierung der Ausstellerausweise ist ca. 6 Wochen vor Messebeginn über Ihr Kundenkonto möglich. Es erfolgt keine postalische Zusendung.

Mitaussteller und zusätzlich vertretene Unternehmen

Mitaussteller und zusätzlich vertretene Unternehmen müssen vom Hauptaussteller gegen Zahlung einer Gebühr laut gültiger Preisliste an dessen Messestand bis 15.12.2023 angemeldet werden. Eine spätere Anmeldung ist nur auf Anfrage und gegen Zahlung eines Spätbucherzuschlages möglich. Die Anmeldung von Mitausstellern und zusätzlich vertretenen Unternehmen ist direkt bei der Online-Anmeldung oder nachträglich über Ihr Kundenkonto möglich.



FIRMENPROFIL

22

Filme / Anime / DVD / Video / Blu-ray

Filme / DVD / Video / Blu-ray, allgemein
Anime Publisher
Filmstudios
Streaming/Video-on-Demand Anbieter
Funk / TV-Medien

Verlagsprodukte

Verlagsprodukte allgemein
Manga / Manhwa / Manhua
Comics
Manga / Comics / Cartoons im Selbstverlag
Graphic Novels
Light Novels
Queere Comics / Manga / Bücher
Magazine / Zeitschriften
Artbooks
Cartoons
Bild- und Fotobände
Antiquarische Bücher
Fachliteratur / Ratgeber / Sachbücher
Fremdsprachige Literatur
Kalender

Gaming / Spiele

Game Publisher
Neue Computer- Videospiele
Arcade-Spiele
Software / Apps
Hardware (Konsolen/PC/Tablets)
Trading Card Games
Brett- und Kartenspiele

Fashion / Kleidung

Kleider, Ober- und Unterteile
Socken
Lingerie / Loungewear
Taschen / Schmuck / Accessoires
(traditionell) japanische Textilien
Caps / Mützen

Musik

Musik allgemein
K-Pop / K-Rock
J-Pop / J-Rock
Soundtracks

Merchandise

Merchandise, allgemein
Figuren / Statuen / Modellkits
Kissen / Dakimakuras / Bettwäsche /
andere Textilien
Plüsch / Stofftiere
Poster / Wallscrolls
Sticker / Gashapons / Keychains /
andere Kleinstartikel
Tassen / Gläser / Geschirr
Caps / Mützen

Cosplay

Cosplayzubehör, allgemein
Cosplay Kostüme
Perücken / Haarteile
Accessoires / Kontaktlinsen / Make-Up
Textilien
Werkstoffe / Farben



FIRMENPROFIL

23

Asiatische Kultur

Japanisches Geschirr / Essstäbchen / BentoBoxen
Kulturelle Angebote und Reiseführer
(traditionell) japanische Kunst
(traditionell) japanische Wallscrolls/ Wanddekoration
Möbelstücke / Lampen
Sprachführer / Weiterbildungen
Vereine / Verbände / Organisationen / Behörden /
Institutionen

Kleinartikel
Tassen / Gläser / Geschirr
Plüschi / Stofftiere
Schmuck
Künstler Vereine / Verbände

Japanische / Asiatische Spezialitäten (verpackt)

Getränke
Snacks / Süßigkeiten
Gewürze / Tee
Original japanische / asiatische Spezialitäten
Themenkochbücher

Künstlerbedarf und Kreativmaterial

Künstlerbedarf und Kreativmaterial,
allgemein
Papiere / Folien
Farben / Stifte / Pinsel / Schreibfedern
Digitale Zeichentechnik / Graphic Tablets
Notizbücher / Skizzenbücher
Fachbücher / How to draws /
Weiterbildungen

Künstlerisches / Handgemachtes / Selbstentworfenes

Künstlerisches / Handgemachtes / Selbstentworfenes,
allgemein
Gemälde / Malereien / Zeichnungen / Drucke
Zeichnungen Anime/Manga
Zeichnungen, Tiere (Tierwesen, phantastische Wesen, etc.)
Poster / Wallscrolls / Kissen
Postkarten / KAKAO Karten
Sticker / Gashapons / Schlüsselanhänger / andere



Die Leipziger Buchmesse und Manga-Comic-Con sind mehr als reine Standpräsentationen.

Als Aussteller haben Sie die Möglichkeit Ihre Autoren, Künstler, Bücher und Programme über den eigenen Messestand hinaus zu präsentieren. Eine Veranstaltung bei Leipzig liest bietet hierfür die perfekte Möglichkeit. Für eine Teilnahme an Leipzig Liest beachten Sie bitte unsere Speziellen Teilnahmebedingungen.

Warum ist eine Veranstaltung im Rahmen von Leipzig liest die perfekte Erweiterung?

- | direkter Kontakt zu den Lesern
- | Diskurs zu Themen und Inhalten der Veranstaltung bzw. des Buches
- | In den Foren auf der Messe hat Laufpublikum die Chance neue Geschichten und Inhalte zu entdecken.
- | Unterschiedlichste Orte in der Stadt prägen die Veranstaltungen mit ihrem individuellen Charakter.
- | Aufwand- und Kostenersparnis bei der Veranstaltungsorganisation
- | Möglichkeit des Buchverkaufs und Signierens
- | Sichtbarkeit: Marketing für Ihre Autoren, Bücher, Firma und ggf. mediale Aufmerksamkeit

Ihre Veranstaltung

Sie haben verschiedenste Möglichkeiten Ihre Veranstaltungsslots zu gestalten. Ob als Lesung, Podiumsdiskussion, interaktives Publikumsgespräch, Mitmachprogramm für Kinder, Signierstunde oder Vortrag – die Vielfalt macht unser Programm besonders.

Bei der inhaltlichen Ausgestaltung setzen wir Ihnen keine Grenzen. Sie haben mit der Veranstaltungsanmeldung die Möglichkeit Ihre Veranstaltungseinträge thematisch einzuordnen und inhaltlich anzureichern.

Hierdurch ist eine Filterbarkeit und Auffindbarkeit im digitalen Gesamtprogramm gewährleistet.

Die Einreichung von Veranstaltungswünschen ist nach der Zulassung als Aussteller vom 2. Oktober bis 30. November 2023 möglich. Nähere Informationen zur Meldung von Signierstunden in unseren Signierbereichen und zur Anmeldung bei besonderen Veranstaltungsformaten folgen zeitnah.

Unser Leistungsversprechen

- | Vermittlung von Veranstaltungsslots
- | Organisation, Bau, Ausstattung und Betreuung von Foren auf dem Messegelände
- | Auswahl, Vermittlung, Abstimmung, ggf. technische Ausstattung von Orten in und um Leipzig
- | Programmveröffentlichungen, Werbung, PR, Medienkooperationen

In welchem Umfang kann ich Veranstaltungen melden?

Über die Anzahl der gewünschten Veranstaltungen entscheidet zunächst der Aussteller. Je nach Standgröße versuchen wir diese in den uns zur Verfügung stehenden Orten zu ermöglichen (vgl. Tabelle Flächenschlüssel). In Abstimmung mit dem Team von Leipzig liest gibt es die Möglichkeit ggf. auch über diesen Schlüssel hinaus, Veranstaltungswünsche zu melden.

Ob Veranstaltungen realisiert werden können, wird durch verschiedene Punkte beeinflusst. Kriterien sind die Aktualität des Titels sowie die Relevanz zu aktuellen Kommunikationsthemen der Leipziger Buchmesse (z.B. Länder- oder Themenschwerpunkt) und die Verfügbarkeit von passenden Veranstaltungsorten.

Die Verantwortung für die Durchführung der Veranstaltung liegt entsprechend der Speziellen Teilnahmebedingungen 2.9 bei jeweiligen Veranstalter bzw. Anmelder der Veranstaltung.



Flächenschlüssel für Veranstaltungen

Standgröße	maximale Veranstaltungszahl
Kleinststand mit 4 m ²	1
Kleinststand mit 6 m ²	2
ab 8 bis 10 m ²	3
ab 12 bis 18 m ²	5
ab 20 m ²	+2
Mitaussteller	Veranstaltungswünsche können nach Absprache mit dem Hauptaussteller über dessen Kontingent gebucht werden.

Für jeweils bis zu 20 m² zusätzliche Messefläche erhöht sich die Anzahl um zwei Veranstaltungen.

Was kostet die Teilnahme?

Ihre Messemietete trägt zur Teilfinanzierung der Organisationskosten und Kosten der Veranstaltungsorte bei. Die Leipzig-liest-Gebühr erheben wir zur Finanzierung der Programmveröffentlichung.

Leipzig liest Gebühren

Leipzig liest Gebühr 1 45,- €	Pro Veranstaltung für: <ul style="list-style-type: none">• Hauptaussteller für alle Veranstaltungen• Veranstaltungen am eigenen Stand/digitale Veranstaltung
Leipzig liest Gebühr 2 99,- €	Pro Veranstaltung für: <ul style="list-style-type: none">• Mitaussteller

Wie melde ich meine Veranstaltungen an?

Die Einreichung der Veranstaltungswünsche erfolgt, nach der Zulassung zur aktuellen Messe, über Ihr Kundenkonto. Diese Anmeldung ist zugleich ein Antrag auf Eintragung in die Veranstaltungsdatenbank. Das Team Leipzig liest prüft die Anmeldungen und bestätigt die möglichen Veranstaltungen. Die Veranstaltungen werden online auf unserer Homepage bzw. in unserem digitalen Programm und in der App der Leipziger Buchmesse und Manga-Comic-Con angezeigt.

Kontakt

Bei Fragen rund um Ihre Veranstaltungen können Sie sich gern an uns wenden:

Leipzig liest | Tel.: 0341 678-8015 | leipzig-liest@leipziger-buchmesse.de



IHRE KUNDEN ERREICHEN

Werbung, PR und innovative Programmformate

Werbung macht den Unterschied: Als Aussteller können Sie gezielt auf sich aufmerksam machen und von **Werbemitteln und PR-Unterstützung** der Manga-Comic-Con profitieren und hier finden Sie auch unseren Werbeflächenkatalog: www.manga-comic-con.de/werbemittel

Außerdem bieten wir Ihnen die Möglichkeit, sich an unseren **innovativen Programmformaten** zu beteiligen und Ihre Zielgruppe direkt zu erreichen. Die Details zu Buchungsmöglichkeiten sind ab Herbst auf unserer Website zu finden.



#buchbar: Auf einen Kaffee mit dem Lieblingsautor oder der Lieblingsautorin? Das ist in der #buchbar möglich. Statt auf einer Bühne nehmen die Schreibenden an einem langen Tisch gemeinsam mit dem Publikum Platz und können sich so im ganz persönlichen Gespräch austauschen. Darüber hinaus finden moderierte Gespräche an der Bar statt. Für das Publikum eine ganz besondere Möglichkeit der persönlichen Begegnungen – und für die Autoren und Verlage die beste Chance, ganz persönliches Feedback des Publikums einzuholen.



buchmesse ON AIR: 24 Stunden dabei – das ist dank des Streams der Leipziger Buchmesse möglich. Auf der Website der Leipziger Buchmesse bekommen Fans Lesungen, Gespräche mit Autoren und ein Blick hinter die Kulissen auf den heimischen Bildschirm. Als Verlag haben Sie die Möglichkeit in diesem attraktiven und innovativen Format zu werben.



UVERSE: Der JugendCampus UVERSE ist die Kreativwerkstatt auf der Leipziger Buchmesse für Kinder- und Jugendliche. In über 100 Workshops gibt es ausreichend Raum für Austausch, Diskussion und Vernetzung. Und Sie können Teil davon werden. Kommen Sie mit Ihrem Verlagsangebot mit den jungen Besuchern ins Gespräch und stoßen Sie kreative Prozesse an.



RAUMVERMIETUNG

Vermietung Tagungsräume und Konferenzsäle

Für Veranstaltungsformate, die ein ruhigeres Umfeld brauchen, nur ausgewählte Zielgruppen ansprechen oder nicht für die Öffentlichkeit bestimmt sind, stehen auf dem Leipziger Messegelände verschiedene Seminar- und Vortragsräume sowie Säle in verschiedenen Größen (10 bis 1.000 Personen) zur Verfügung.

Ob im Congress Center Leipzig (CCL), im Messehaus oder in ausgewählten Messehallen – das komplexe Gelände der Leipziger Messe punktet mit kurzen Wegen und bietet flexible Raumkonzepte für jede Art und Größe von messebegleitenden Veranstaltungen.

Alle Räume sind bestuhlt und mit einer Standardtechnik ausgestattet. Gern erfüllen wir auch individuelle Technikwünsche und vermitteln zusätzliches Personal und/oder Cateringservice.

Wenden Sie sich mit Ihren Wünschen an aussteller@manga-comic-con.de. Wir erstellen Ihnen gern ein konkretes Angebot. Weitere Informationen unter: www.manga-comic-con.de/de/ausstellen/anmelden/raumvermietung





RAUMVERMIETUNG

Preise CCL

Personenanzahl	bis 2 Stunden	bis 4 Stunden	ab 4 Stunden
bis 12	115,00 €	230,00 €	460,00 €
bis 38	230,00 €	405,00 €	635,00 €
bis 100	345,00 €	580,00 €	925,00 €
bis 180	460,00 €	810,00 €	1.095,00 €
bis 380	565,00 €	990,00 €	1.350,00 €
über 380	775,00 €	1.360,00 €	1.845,00 €

Preise Messehaus k-Räume

Personenanzahl	bis 2 Stunden	bis 4 Stunden	ab 4 Stunden
bis 16	115,00 €	230,00 €	460,00 €
bis 30	230,00 €	405,00 €	580,00 €

Preise Messehaus M-Räume

Personenanzahl	bis 2 Stunden	bis 4 Stunden	ab 4 Stunden
bis 56	230,00 €	405,00 €	635,00 €
bis 124	345,00 €	580,00 €	925,00 €
bis 206	460,00 €	810,00 €	1.095,00 €
bis 330	565,00 €	990,00 €	1.350,00 €

Alle Preise zzgl. USt.



Dienstleistungsangebote

Für die Kalkulation Ihres Messestandes könnten auch die folgenden Dienst- und Serviceleistungen interessant sein.

Die hier aufgeführten Leistungen sind Beispiele aus unserem umfangreichen Leistungskatalog und sollen Ihnen als Orientierung für Ihre Messeplanung dienen. Den Komplettkatalog und die Bestellmöglichkeit finden Sie in unserem Shop für Aussteller-Serviceleistungen. Die hier genannten Services sowie weitere Angebote sind **ausschließlich online ab Januar 2024 buchbar**. Die Zugangsdaten für das Online-Bestellsystem erhalten Sie mit der Standzulassung.

Grafkleistungen der Fairnet GmbH (Auswahl)

Es gelten die Allgemeinen Geschäfts- und Mietbedingungen der Fairnet GmbH.

Farbzuschlag pro Wandelement
(einseitig/Folie) 1000x2500 mm

Preis auf Anfrage

Digitaldruck pro Wandelement
1000x2500 mm

Preis auf Anfrage

vektorisertes Logo auf der Blende des Standes
(max. 300x400 mm)

Preis auf Anfrage



Die Kollegen der FAIRNET GmbH erstellen Ihnen gern ein Angebot auf Nachfrage.
lbm-standconstruction@fairnet.de



Dienstleistungsangebote

Standbauleistungen der Fairnet GmbH (Auswahl)

Es gelten die Allgemeinen Geschäfts- und Mietbedingungen der Fairnet GmbH.

Preise auf Anfrage



Langarmstrahler
LED 21 W

Order no. 31370



Barhocker Z

Sitz: Kunstleder schwarz, Gestell:
chrom
Ø 350xH 820 mm
Order no. 36268.01



Zahnstangenschloss

zum Verschließen
der Podeste
Order no. 31226



Stehtisch Go

Platte: weiß, Gestell: chrom
Ø 700x1150 mm
Order no. 36450.02



Reihenstuhl gepolstert

Sitz/Lehne:
anthrazit
Order no. 36015



Theke „Leipzig“

verschießbar, weiß
1060x560x1020 mm
Order no. 31501



Tisch Highline

Platte: weiß, Gestell: chrom
700x700x720 mm
Order no. 36384.02



Kühlschrank

weiß, 140 l
530x560x850 mm
Order no. 36908



Säulentisch Go

Platte: weiß, Gestell: chrom
Ø 700x720 mm
Order no. 36355.02

Zusätzliche Ausstattungen, wie z. B. Schutzmaßnahmen, können gegen Aufpreis im Online-Bestellshop geordert werden.



Die Kollegen der FAIRNET GmbH erstellen Ihnen gern ein Angebot auf Nachfrage.

lbm-standconstruction@fairnet.de



Dienstleistungsangebote

Informations- und Kommunikationsversorgung (Auswahl)

Preise auf Anfrage

Internetanschluss „Standard“ (10 MBit)
(inkl. Router und privater IP-Adresse)

Internetanschluss „Premium“ (20 MBit)
(inkl. Router und offizieller IP-Adresse, dezidierte Bandbreite | genaue Leistungsbeschreibung im Online-Bestellsystem)

WLAN für Aussteller

(WPA2 Preshared Key gesichert, max. 10 MBit/s Synchron pro Endgerät, private IP-Adressen - zugeteilt via DHCP (RFC-1918), Betrieb ausschließlich im 5GHz Band - Mindestvoraussetzung 802.11n (5GHz) oder 802.11ac)

Kontakt für Anfragen und Beratung:

Tel.: 0341 678-9905

bestellblock@leipziger-messe.de

Parkplatz (Auswahl) Hinweis: Preise gelten für Messelaufzeit von Donnerstag bis Sonntag

Preise auf Anfrage

PKW, Kleinbus bis 5 m Länge außerhalb des Messegeländes

PKW bis 5 m Länge im Messegelände

LKW, Bus, Transporter bis 8 m Länge außerhalb des Messegeländes

Ein Anspruch auf Stellflächen im Innengelände besteht nicht.

Kontakt für Anfragen und Beratung:

Tel.: 0341 678-7203

parking@leipziger-messe.de

Ausstellerausweise

Entsprechend der Standgröße und laut Flächenschlüssel erhalten Aussteller ein Kontingent an kostenfreien Ausstellerausweisen. Diese berechtigen zum Zutritt zu den Messehallen an allen Messetagen in der Zeit von 8:00 bis 19:00 Uhr.

Weitere Ausweise sind kostenpflichtig.

Preis auf Anfrage

Standreinigung

Tägliche abendliche Standreinigung während der Veranstaltung,
Fußbodenpflege inkl. Säuberung der Standeinrichtung ohne Exponate

Preis auf Anfrage

Kontakt für Anfragen und Beratung:

Tel.: 0341 678-6993

cleaning@leipziger-messe.de



Fahrplan für eine erfolgreiche Messeplanung

Definition der Messeziele und Zielgruppen

Die Definition der Messeziele ist die Grundlage der späteren Erfolgsmessung. Deshalb werden sowohl quantitative Messeziele (Messeumsatz) als auch qualitative Messeziele (Image- und Kontaktpflege etc.) im Vorfeld festgelegt. Ihre Messeziele sollten Sie schriftlich festhalten, damit Sie im Nachhinein Ihren Messeauftritt adäquat beurteilen können. Die nachfolgende Liste möglicher Ziele, die mit einer Messebeteiligung verbunden sind, soll Ihnen Anregungen bieten, Ihre eigenen Ziele für die Manga-Comic-Con zu formulieren:

Ziel: Kontakte knüpfen bzw. ausbauen

- Kontaktaufnahme mit potenziellen in- und ausländischen Kunden bzw. Gewinnung von Neukunden
- Intensivierung und Pflege bestehender Kundenbeziehungen
- Reaktivierung von inaktiven Kunden
- Pflege der Pressekontakte
- Partnerakquisition
- Treffen von Kooperationsvereinbarungen
- Gewinnung neuer Mitarbeiter etc.

Ziel: Marktinformationen gewinnen

- Informationen zur Branchensituation und -entwicklung
- Konkurrenzbeobachtung und Kollegenaustausch
- Überprüfung der Wettbewerbsfähigkeit
- Bedürfnisse der Zielgruppen
- Aufspüren von Marktnischen
- Informationen über Innovationen und Trends etc.

Ziel: Firmen- und Produktpräsentation

- Profilierung gegenüber Wettbewerbern
- Präsentieren von Neuheiten
- Steigerung des Bekanntheitsgrades
- Public Relations etc.

Aus den Messezielen kann die Definition der Zielgruppen abgeleitet werden, die man mit seinem Messeauftritt ansprechen möchte. Je nach definierter Zielgruppe wird das Kommunikationskonzept gestaltet.

Planung Anreise und Übernachtung

Wenn Sie sich für die Teilnahme an der Manga-Comic-Con entschieden haben, können Sie beginnen, Ihre Reise genau vorzubereiten. Wie viele Mitarbeiter sind in Leipzig vor Ort und übernachten? Bitte denken Sie auch an gegebenenfalls notwendiges Auf- und Abbaupersonal. Als Orientierungs- und Planungshilfe können Sie unser Hotelformular (www.manga-comic-con.de/aussteller/Anreise-und-Unterkunft/Hotel-buchen) nutzen. Dort finden Sie Angaben zu Hotels in und um Leipzig. Gern helfen Ihnen auch unsere Mitarbeiter vom Hotel Reservation Team weiter. Neben einer Anreise mit dem eigenen PKW gibt es auch die Möglichkeit, die Reise-Specials der Deutschen Bahn zu nutzen.



Fahrplan für eine erfolgreiche Messeplanung

Planung und Gestaltung des Messestandes

Zur Standplanung gehören die optimale Platzierung sowie eine ansprechende Standgestaltung. Mit den Platzierungsabstimmungen beginnen wir im September und unterbreiten Ihnen auf Wunsch einen Platzierungsvorschlag, dem Sie Ihren Standort und das Umfeld entnehmen können. Mit der Anmeldung haben Sie sich entschieden, ob Sie einen Systemstand unseres Standbauers, der FAIRNET GmbH, nutzen oder sich mit einem eigenen Stand präsentieren wollen. In beiden Fällen ist in der Standplanung zu bedenken: grafische und farbliche Gestaltung des Standes und Dekoration, Platz für Ausstellungsstücke, Bereiche der Erstkontaktaufnahme und ggf. separierte Besprechungsbereiche. Das Standkonzept muss das Ziel erfüllen, das Unternehmen und die Produkte klar und ansprechend zu präsentieren. Eigenbauer sollten beachten, dass die Konzeption des Messeauftritts auch in den nächsten Jahren oder für andere Messen genutzt werden kann.

Organisation des Messeauftritts

Für einen optimalen Messeablauf ist es entscheidend, dass Sie sich bereits im Vorfeld Gedanken über die Standorganisation machen. Wie viele Mitarbeiter am Messestand anwesend sein werden, haben Sie bereits während der Reiseplanung entschieden. Nun gilt es, die personellen Kapazitäten in Form einer Standbesetzung zu planen, einen Standleiter einzusetzen, Pausenzeiten zu kalkulieren etc. Je motivierter und qualifizierter das Standpersonal ist, umso größer sind die Chancen für hohe Verkaufsergebnisse und neue Kontakte. Eine gezielte Auswahl und eine intensive Schulung der Standmitarbeiter ist genauso wichtig wie eine wirkungsvolle Präsentation der Produkte. Eine ansprechende Dekoration Ihres Messestandes trägt ebenso dazu bei, Aufmerksamkeit bei allen Besuchergruppen zu erregen. Darüber hinaus sollten Sie sich überlegen, welche Bücher/Exponate Sie an Ihrem Stand zeigen und wie viele Exemplare Sie mit nach Leipzig nehmen möchten. Für Ihre Kundengespräche benötigen Sie geeignete Informationsmaterialien. Bei der Produktion von Broschüren, Flyern, Give-Aways o. ä. sollte darauf geachtet werden, dass diese „zum Mitnehmen“ anregen und nicht zu schwer sind. Die Erstellung von Gesprächsbögen erleichtert Ihnen das Festhalten der Gesprächsinhalte und der nächsten Arbeitsschritte nach der Messe. Zur Messe gehört das Messeerlebnis auf dem Stand. Auch unterhaltende Aktionen, z. B. Talkshows mit Prominenten oder Gewinnspiele ziehen Besucher an. Der Bezug zum Produkt muss erhalten bleiben. Trotz Show oder Unterhaltung darf der eigentliche Messebetrieb – auch auf dem Nachbarstand – nicht gestört werden. Bitte beachten Sie: Die Lautstärke bei Präsentationen bzw. Veranstaltungen am Stand oder in einem Veranstaltungsforum darf 70 dB(A) nicht übersteigen.

Messenachbereitung

Der Messeerfolg hängt nicht nur von der Messe selbst ab, sondern auch von der Nachbereitungsphase. Ziel der Messenacharbeit ist es, sowohl Verkaufsabschlüsse zu erzielen, indem die Kontakte, die auf der Messe geknüpft wurden, weiterverfolgt werden, als auch Erkenntnisse zu gewinnen, was im nächsten Jahr verbessert werden kann. Besonders wichtig ist es, Anfragen und Anliegen von Messebesuchern schnell und unproblematisch zu bearbeiten. Mit einer schnellen Reaktion überraschen Sie den Kunden positiv und sichern sich so einen Wettbewerbsvorteil.

Messeerfolgskontrolle

Eine Messeerfolgskontrolle durchzuführen bedeutet, die Messerentabilität zu berechnen, Kontaktkosten zu erfassen und Messebeteiligungen Ihres Unternehmens über die Jahre hinweg zu vergleichen. Diese Informationen sind wichtige Entscheidungskriterien für die Teilnahme an zukünftigen Messen. Machen auch Sie Ihren kostenfreien Messe-Nutzen-Check! Als neutrale Serviceeinrichtung für die deutsche Messewirtschaft stellt der AUMA mit dem Messe-Nutzen-Check ein interaktives Werkzeug zur Berechnung des Nutzwertes einer Messebeteiligung bereit (www.auma.de).

AUMA

Auf der Website der AUMA (Ausstellungs- und Messe-Ausschuss der Deutschen Wirtschaft e. V.) www.auma.de finden Aussteller vielseitige Tipps für einen erfolgreichen Messeauftritt, Checklisten, Terminplanungen, Kosten-Nutzen-Rechner sowie Informationen zu möglichen Messförderung. Jeder Aussteller der Manga-Comic-Con zahlt obligatorisch pro qm Ausstellungsfläche einen AUMA-Beitrag von 0,60 Euro zzgl. USt.

Weitere hilfreiche Informationen finden Sie auch unter: www.auma.de/de/ausstellen/erfolgreich-ausstellen

Sie haben noch Fragen?

Dann rufen Sie einfach an: 0341 678-6953 oder mailen Sie uns: aussteller@manga-comic-con.de
Wir kümmern uns gern um Ihre Fragen, Anliegen und individuellen Wünsche.

Wir sind für Sie da:

Projektteam Manga-Comic-Con

Tel.: 0341 678-6953
info@manga-comic-con.de

Ausstellerservice

Tel.: 0341 678-6953
aussteller@manga-comic-con.de

Fachbesucherservice

Tel.: 0341 678-6990
willkommen@leipziger-buchmesse.de

Veranstaltungsplanung Leipzig liest

Tel.: 0341 678-8015
leipzig-liest@leipziger-buchmesse.de



[/mangacomicon](#)

Besuchen Sie auch unseren Blog
<https://blog.leipziger-buchmesse.de/Buecherleben/>



Leipziger Messe GmbH
Messe-Allee 1, 04356 Leipzig, Germany
Tel.: 0341 678-0
info@leipziger-messe.de
www.leipziger-messe.de



Sicher für Menschen.
Gut für die Wirtschaft.



MANGA-COMIC-CON

zur Leipziger Buchmesse | 21.-24.03.24

Leipziger Messe GmbH, Messe-Allee 1, 04356 Leipzig | Tel. +49 341 678-6953 | aussteller@manga-comic-con.de



**LEIPZIGER
MESSE**

Spezielle Teilnahmebedingungen Manga-Comic-Con 2024 und Teilnahmebedingungen Leipzig liest 2024

Inhaltsverzeichnis

1. **Spezielle Teilnahmebedingungen für Aussteller der Manga-Comic-Con 2024**
2. **Teilnahmebedingungen Leipzig liest 2024**
3. **Allgemeine Teilnahmebedingungen für Aussteller**
Online verfügbar: www.leipziger-messe.de/de/meta/
4. **Technische Richtlinien**
Online verfügbar: www.leipziger-messe.de/de/meta/
5. **Hausordnung der Leipziger Messe GmbH**
Online verfügbar: www.leipziger-messe.de/hausordnung
6. **Allgemeine Vertragsbedingungen der FAIRNET GmbH**
Online verfügbar: www.fairnet.de/files/fairnet/media/pdf/2022-agb-fairnet.pdf



MANGA-COMIC-CON

zur Leipziger Buchmesse | 21.-24.03.24

Leipziger Messe GmbH, Messe-Allee 1, 04356 Leipzig | Tel. +49 341 678-6953 | aussteller@manga-comic-con.de



LEIPZIGER MESSE

1. Spezielle Teilnahmebedingungen für Aussteller der Manga-Comic-Con 2024

Die **Allgemeinen Teilnahmebedingungen für Aussteller** werden durch die **nachstehenden Speziellen Teilnahmebedingungen für Aussteller** wie folgt näher bestimmt.

Aus Gründen der besseren Lesbarkeit wird im Text verallgemeinernd das generische Maskulinum verwendet, z. B. „der Aussteller“. Diese Formulierungen umfassen gleichermaßen alle Geschlechter im Sinne der Gleichbehandlung. Die verkürzte Sprachform ist wertfrei. Alle sind damit selbstverständlich gleichberechtigt angesprochen.

1.1. Veranstalter

Leipziger Messe GmbH, Messe-Allee 1, 04356 Leipzig, Germany
Handelsregister-Nr.: Amtsgericht Leipzig, HRB 622
Umsatzsteuer-IdNr.: DE141497334

1.2. Titel, Zweck, Ort, Laufzeit und Öffnung der Veranstaltung

Veranstaltungstitel:
Manga-Comic-Con

Veranstaltungslaufzeit:
21. bis 24. März 2024

Veranstaltungszweck:

Die Manga-Comic-Con ist als Veranstaltung Teil der Leipziger Buchmesse. Das Angebot reicht von Manga, Comic und Anime über Mode, Musik, japanische Kultur, Cosplay- und Zeichenzubehör bis zu Computer- und Videospielen. Aufgrund der direkten Anbindung an die Leipziger Buchmesse ist die Manga-Comic-Con Treffpunkt für die Szene als auch für das interessierte Buchmessepublikum. Ein Programm im Rahmen von Leipzig liest in Form von Lesungen, Signierstunden, Wettbewerben und Workshops ist ebenso Teil der Veranstaltung.

Veranstaltungsort:

Leipziger Messe, Messe-Allee 1, 04356 Leipzig

Öffnungszeiten für Aussteller und Standpersonal während der Laufzeit:
08:00 bis 19:00 Uhr (Zutritt nur mit gültigem Ausstellerausweis)

Öffnungszeiten für Besucher:

Eingangsbereiche: 09:30 bis 18:00 Uhr
Eingangsbereich Halle 1: 10:00 bis 18:00 Uhr
Ausstellungshallen: 10:00 bis 18:00 Uhr

Standaufbau für Eigenbauer:

Montag, 18. März 2024, 07:00 bis 20:00 Uhr
Dienstag, 19. März 2024, 07:00 bis 24:00 Uhr
Mittwoch, 20. März 2024, 07:00 bis 20:00 Uhr

Komplettstände können ab **Mittwoch, 20. März 2024, 09:00 Uhr** eingerichtet werden.

Die Tische der **New Artist Alley** können ab **Mittwoch, 20. März 2024, 14:00 Uhr** dekoriert und eingerichtet werden.

Standabbau:

Sonntag, 24. März 2024, 18:00 bis 24:00 Uhr (Die Freigabe des Messegeländes zur Einfahrt der Transportfahrzeuge erfolgt erst nach Aufnahme der Gangteppiche und Freigabe durch das Personal der Leipziger Messe.)
Montag, 25. März 2024, 07:00 bis 20:00 Uhr
Dienstag, 26. März 2024, 07:00 bis 20:00 Uhr

Komplettstände sind unverzüglich am Messesonntag nach Veranstaltungsende vom Aussteller zu beräumen. Für den Abbau gilt weiterhin Punkt 7.3. der Allgemeinen Vertragsbedingungen der FAIRNET GmbH.

Auf- und Abbauezeiten, die über diese angegebenen Zeiträume hinausgehen, bedürfen eines schriftlichen Antrages durch den Aussteller, einer schriftlichen Genehmigung durch die Leipziger Messe und sind kostenpflichtig. Pro Tag und pro Messestand ist vom Aussteller eine Pauschale (Preis auf Anfrage) zu zahlen. Veränderte Auf- und Abbauezeiten werden den Ausstellern rechtzeitig bekannt gegeben.

1.3. Warenverzeichnis

Das Warenverzeichnis entspricht dem im Firmenprofil (Punkt 2 in der Online-Standanmeldung) aufgeführten Waren, Dienstleistungen, Sachgebieten und Produktgruppen. Die nachfolgenden Regelungen bleiben davon unberührt.

1.4. Beteiligungspreis

(vergl. Allgemeine Teilnahmebedingungen/4.)

Die Preise für Standmieten, Dienstleistungen und Gebühren sowie die entsprechenden Anmeldefristen sind der Preisliste der Manga-Comic-Con zu entnehmen (siehe Dokument „Ausstellen auf der Manga-Comic-Con 2024“).

1.5. Anmeldung

(vergl. Allgemeine Teilnahmebedingungen/5.)

Platzierungsbeginn ist der **10. September 2023**. Bis zu diesem Datum wird der **Sonderpreis für Frühbucher** gewährt. Bestehen noch Forderungen bei der Leipziger Messe über diesen Termin hinaus, so verfällt der Anspruch auf den Frühbucherpreis, auch wenn die Anmeldung pünktlich bei der Leipziger Messe einging.

Anmeldeschluss ist der **30. Oktober 2023**. Anmeldungen nach dem Anmeldeschluss sind nur auf Anfrage und im Ermessen der Leipziger Messe möglich. Die Leipziger Messe behält sich vor, im Fall einer Anmeldung **ab 31. Oktober 2023** einen **Spätbucherzuschlag** in Höhe von **285,00 EUR** zzgl. USt. für Messestände bis 6 m² bzw. **525,00 EUR** zzgl. USt. für Messestände ab 8 m² (jeweils pro Stand) zu erheben. Platzierungswünsche können ggf. nicht mehr berücksichtigt werden.

Vorläufige oder formlose schriftliche Anmeldungen, auch solche, die mit Reservierungswünschen verbunden sind, werden nicht beachtet und grundsätzlich nicht bearbeitet, sofern nicht bis zum Anmeldeschluss die formelle Anmeldung abgegeben wurde.

Es gilt das Datum der E-Mail (Bestätigung der Ausstellieranmeldung), die sofort nach erfolgreichem Abschluss der Ausstellieranmeldung an den Messeorganisator verschickt wird.

Standänderungen (Flächenvergrößerungen oder Änderungen der Standbauvariante) sind **bis zum 12. Februar 2024** kostenfrei. Danach werden eine Bearbeitungsgebühr von **60,00 EUR** zzgl. USt. und ggf. angefallene Kosten (z. B. Grafikkosten) berechnet. Eine Reduzierung der Standfläche ist ebenfalls bis zum 12. Februar 2024 möglich. Es gelten die im Punkt 1.10. (Rücktritt und Nichtteilnahme) genannten Gebühren.

Aussteller, die mit einer Neufassung der Speziellen oder Allgemeinen Teilnahmebedingungen nicht einverstanden sind, können innerhalb von 14 Tagen nach deren Bekanntgabe kostenfrei vom Vertrag zurücktreten. Die Rücktrittserklärung bedarf der Textform (z. B. E-Mail).

Änderungen der Firmen-, Korrespondenz- und Rechnungsdaten nach erfolgter Anmeldung sind der Leipziger Messe umgehend schriftlich mitzuteilen. Die Bearbeitungsgebühr für Rechnungs- und Adressänderungen beträgt pro Änderung **45,00 EUR** zzgl. USt.



MANGA-COMIC-CON

zur Leipziger Buchmesse | 21.-24.03.24

Leipziger Messe GmbH, Messe-Allee 1, 04356 Leipzig | Tel. +49 341 678-6953 | aussteller@manga-comic-con.de



LEIPZIGER MESSE

1. Spezielle Teilnahmebedingungen für Aussteller der Manga-Comic-Con 2024

1.6. Zulassung – Messemietvertrag

(vergl. Allgemeine Teilnahmebedingungen/6.)

Zulassungen werden nach der Bearbeitung der Ausstelleranmeldung schnellstmöglich an die Aussteller verschickt.

Teilnahmeberechtigt sind deutsche und internationale Unternehmen, sofern deren auszustellendes Angebot dem Firmenprofil und den Produktgruppen sowie den unter den Punkten 1.3 und 1.11 genannten Bestimmungen entspricht. Dazu zählen auch Hersteller von Büchern, Zeitungen, Zeitschriften, Lehrmitteln, Ton-, Bild- und Datenträgern, Anbieter von Online-Plattformen und digitalen Angeboten sowie Institutionen oder Verbände aus den Bereichen japanischer Kultur und Bildung. Auf Antrag können Ausnahmegenehmigungen erteilt werden.

Die Anmeldung von mehr als zwei Ständen pro Aussteller ist genehmigungspflichtig. Für diese Stände gibt es eine Warteliste. Über die Zulassung der zusätzlichen Stände wird im Oktober 2023 entschieden.

Der Veranstalter entscheidet über die Zulassung des Ausstellers unter Ausübung seines billigen Ermessens und unter Berücksichtigung der zur Verfügung stehenden Flächenkapazitäten, des Veranstaltungszwecks sowie sicherheitsrelevanter Aspekte. Der Veranstalter kann aus sachlich gerechtfertigten Gründen die Zulassung nicht erteilen oder diese von weiteren Voraussetzungen wie der Erteilung von Auflagen oder der Zahlung einer Sicherheitsleistung abhängig machen. Dies gilt insbesondere für Aussteller, die in der Vergangenheit ihren finanziellen Verpflichtungen gegenüber dem Veranstalter nicht oder nicht rechtzeitig nachgekommen sind oder die bereits bei früheren Messen gegen die Teilnahmebedingungen, sicherheitstechnische Ausstellungsbestimmungen, Anordnungen im Rahmen des Hausrechts oder gesetzliche Bestimmungen verstoßen haben. Der Veranstalter ist nicht verpflichtet, die Nichtzulassung zur Veranstaltung zu begründen.

Die Leipziger Messe behält sich vor, Ausstellungsbereiche, die nicht zum Kernbereich der Veranstaltung gehören, in der Fläche zu begrenzen. Ausstellungsbereiche mit begrenztem Flächenangebot sind in den Anmeldeunterlagen gekennzeichnet. Die Vergabe der Standflächen erfolgt dann nach Priorität der Anmeldung. Spätere Anmeldungen werden, wenn das vorgesehene Platzangebot nicht reicht, nicht mehr berücksichtigt.

1.7. Standzuweisung – Standaufbau

(vergl. Allgemeine Teilnahmebedingungen/7.)

Bereitstellung der Messefläche:

Die Zuweisung der Ausstellungsfläche durch den Veranstalter kann erst nach Ablauf der Anmeldefrist und Prüfung aller eingegangenen Ausstelleranmeldungen erfolgen. Die Zuweisung der Ausstellungsfläche richtet sich nach dem Anmeldezeitpunkt, den vorhandenen Räumlichkeiten, Flächen, Bedürfnissen und Möglichkeiten des Veranstalters und nach der vom Veranstalter nach freiem Ermessen vorzunehmenden Gliederung der Messebereiche. Der Aussteller hat keinen Anspruch auf die gleiche Platzierung wie zur Vorveranstaltung oder auf Zuweisung eines bestimmten Platzes, jedoch werden die Platzierungswünsche des Ausstellers in Bezug auf Lage, Nachbarschaft, Größe, Standform und Messebereich nach Möglichkeit berücksichtigt.

Der Aussteller muss in Kauf nehmen, dass sich bei Beginn der Veranstaltung die Lage der übrigen Stände gegenüber dem Zeitpunkt der Standzuweisung verändert hat.

Die **Mindestgröße** eines Standes beträgt **4 m²**. Zudem gilt eine Mindesttiefe von **2 Metern**. Davon ausgenommen sind Teilnehmer der New Artist Alley.

Es können nur rechteckige oder quadratische Messeflächen im 1-Meter-Raster (Breite/Tiefe) angemietet werden. Der Veranstalter kann Ausnahmen zulassen.

Komplettstand:

Die Manga-Comic-Con bietet Komplettstände (Miete inkl. Standbau) an. Der Elektroanschluss (2 kW) ist bei Buchung einer Komplettstandvariante pro Messestand obligatorisch und kann nicht abgewählt werden. Weitere Einzelheiten zu Preisen, Standausstattung und Leistungsbeschreibung sind der Preisliste und dem Standbauangebot zu entnehmen (siehe Dokument „Ausstellen auf der Manga-Comic-Con 2024“).

Der „**Kleinststand classic S ohne Trennwand**“ (4 m²) ist nur in Kombination mit einem weiteren „Kleinststand classic S ohne Trennwand“ buchbar. Es können maximal zwei „Kleinststände classic S ohne Trennwand“ (4 m²) nebeneinander platziert werden. Zwischen beiden Ständen wird die komplette Trennwand entfernt; halbe Trennwände werden nicht zugelassen. Die Anmietung der beiden Stände muss durch zwei voneinander unabhängige Unternehmen erfolgen; die Unabhängigkeit ist auf Nachfrage durch geeignete Dokumente gegenüber der Leipziger Messe nachzuweisen. Beide Unternehmen müssen ihre Anmeldung gesondert einreichen und die Standvariante „Kleinststand classic S ohne Trennwand“ buchen. Dabei muss der jeweilige Partner für den Nachbarstand in der Ausstelleranmeldung benannt werden. Beide Stände müssen mit einer separaten Blendenbeschriftung versehen werden. Sollte ein Aussteller einen „Kleinststand classic S ohne Trennwand“ anmieten, ohne dass die Anmeldung des Nachbarstandes vorliegt, teilt die Leipziger Messe einen „Kleinststand classic S“ mit zwei Seitenwänden zu.

Das Entfernen der Trennwand zwischen zwei Messeständen ist ausschließlich bei der Variante „Kleinststand classic S ohne Trennwand“ möglich. Bei allen anderen Standvarianten ist das Entfernen einer ganzen oder halben Trennwand nicht gestattet. Es ist nicht zulässig, dass Aussteller, die mehrere kleine Flächen angemietet haben, diese als gemeinsame Fläche nutzen und nach außen als einen Stand darstellen. Der Veranstalter ist in diesem Fall berechtigt, die für die Anmietung einer größeren Fläche fällige Miete von den teilnehmenden Ausstellern zu verlangen.

Die Leipziger Messe GmbH bietet die Komplettstände in eigenem Namen und für eigene Rechnung an. Die technische Ausführung übernimmt die Tochtergesellschaft FAIRNET GmbH. Es gelten ergänzend die Allgemeinen Vertragsbedingungen der FAIRNET GmbH.

Eigenbaustand:

Der Stand sollte mit ausreichend Beleuchtung, Teppich und Standbegrenzungswänden zu den Nachbarständen ausgestattet werden. Reihen-, Eck- und Kopfstände sind zum Nachbarstand durch eigene Standbauwände (Seiten- und/oder Rückwand) abzugrenzen.

Standgestaltung:

Die zugewiesene Standfläche und die Standgrenzen sind unbedingt einzuhalten. Flächen, die genutzt werden, aber bei der Leipziger Messe nicht als Standfläche angemietet sind, werden zum entsprechenden Listenpreis nachberechnet.

Bei **Eck-, Kopf- und Blockständen** ist es im Interesse der gegenüberliegenden Stände nicht gestattet, eine größtenteils geschlossene Wand zu bilden. Der Veranstalter kann Ausnahmen zu lassen. Es müssen jedoch mindestens 50 Prozent der auf einen Gang weisenden Wand offen zugänglich gehalten werden. Aussteller die bis zu 50 Prozent einer zum Gang weisenden Wand schließen wollen, müssen dies innerhalb von 10 Werktagen nach Versanddatum der Standzuweisung gegenüber dem Veranstalter schriftlich anzeigen. Pro begonnenen Meter geschlossener Wand wird eine Gebühr in Höhe von **100,00 EUR** zzgl. USt. erhoben. Erhält der Veranstalter die Information von einem Aussteller mit Komplettstand nach Ablauf der Frist, werden dem Aussteller die Kosten für die zusätzlichen Wände durch die Fairnet in Rechnung gestellt. Auf der Messe werden stichprobenartige Kontrollen durchgeführt.

Nach Rücksprache und Genehmigung durch die Leipziger Messe können zwei gegenüberliegende Stände mit einer Gangüberbauung (z. B. Bodenbelag) verbunden werden. Die Leipziger Messe erhebt hierfür eine Gebühr. Diese errechnet sich für die Manga-Comic-Con 2024 aus einer Pauschale von **115,00 EUR** zzgl. USt. multipliziert mit der Länge des Standes, die am überbauten Gang angrenzt.



MANGA-COMIC-CON

zur Leipziger Buchmesse | 21.-24.03.24

Leipziger Messe GmbH, Messe-Allee 1, 04356 Leipzig | Tel. +49 341 678-6953 | aussteller@manga-comic-con.de



LEIPZIGER MESSE

1. Spezielle Teilnahmebedingungen für Aussteller der Manga-Comic-Con 2024

Eine zweigeschossige Standbauweise muss so früh wie möglich, spätestens jedoch mit dem Standbauantrag angezeigt werden. Die Fläche im Obergeschoss wird mit 50 Prozent des gültigen Standmietpreises pro m² berechnet. Die Berechnung der Miete für Flächen im Obergeschoss erfolgt auf der Basis der sich aus den einzureichenden Standbauunterlagen ergebenden tatsächlichen genehmigten Fläche.

1.8. Zahlungsbedingungen

(vergl. Allgemeine Teilnahmebedingungen/8.)

Rechnungsreklamationen können nur innerhalb von 30 Tagen nach Rechnungsdatum berücksichtigt werden. Bei Änderung von Firmendaten wird gegebenenfalls eine Bearbeitungsgebühr für Rechnungs- und Adressänderungen berechnet (siehe Ziff. 1.5. Anmeldung).

1.9. Mitaussteller und zusätzlich vertretene Unternehmen

(vergl. Allgemeine Teilnahmebedingungen/9.)

Mitaussteller und zusätzlich vertretene Unternehmen müssen vom Aussteller gegen Zahlung einer Gebühr laut gültiger Preisliste (siehe Dokument „Ausstellen auf der Manga-Comic-Con 2024“) an dessen Messestand **bis 15. Dezember 2023** angemeldet werden. Anmeldungen von Mitausstellern und zusätzlich vertretenen Unternehmen nach dem Anmeldeschluss sind nur auf Anfrage und im Ermessen der Leipziger Messe möglich. Die Leipziger Messe behält sich vor, im Fall einer Anmeldung **ab dem 16. Dezember 2023** einen **Spätbucherschlag pro nachgemeldetem Unternehmen** in Höhe von **60,00 EUR** zzgl. USt. zu erheben.

Die komplette Kommunikation zur Messeteilnahme sowie die Berechnung der gesamten Messemiete und der Gebühren für Mitaussteller und zusätzlich vertretene Unternehmen erfolgt grundsätzlich an den Hauptaussteller.

Für jeden Mitaussteller und jedes zusätzlich vertretene Unternehmen muss vom Aussteller bis zum Anmeldeschluss eine separate Anmeldung inkl. Angaben zum Firmenprofil (über die Online-Ausstelleranmeldung) eingereicht werden.

Konzernfirmen, Tochter- und Schwesterunternehmen oder Imprints, die einen eigenen Namen führen, gelten als Mitaussteller.

Mitausstellende Unternehmen werden im Ausstellerverzeichnis in den digitalen Messemagazinen genannt. Die Kommunikationspauschale (siehe Ziffer 1.17. Medieneinträge) ist obligatorisch und in der Mitausstellergebühr enthalten. Der Hauptaussteller erhält für jeden angemeldeten Mitaussteller je einen Ausstellerausweis kostenlos.

Zusätzlich vertretene Unternehmen werden nicht automatisch in das Ausstellerverzeichnis aufgenommen und können auf Anfrage nur im Zusammenhang mit dem Aussteller genannt werden (kostenpflichtig).

1.10. Rücktritt und Nichtteilnahme

(vergl. Allgemeine Teilnahmebedingungen/10.)

Der Rücktritt von der Anmeldung durch den Aussteller ist schriftlich bei der Leipziger Messe anzuzeigen.

Bei **Rücktritt vor der Zulassung** beträgt die Annullierungsgebühr **189,00 EUR** zzgl. USt. für Aussteller, die eine Messefläche bis 6 m² angemeldet haben und **399,00 EUR** zzgl. USt. für Aussteller, die eine Messefläche ab 8 m² angemeldet haben.

Bei einem **Rücktritt nach Erteilung der Zulassung** tritt Ziffer 10.2. der Allgemeinen Teilnahmebedingungen der Leipziger Messe GmbH in Kraft.

Eine **Reduzierung der Standfläche** ist **bis zum 12. Februar 2024** möglich. Bei Reduzierung der Standfläche **nach der Zulassung** hat der Aussteller **100 Prozent der Standmiete** für die zurückgegebene Standfläche zu zahlen.

Für die Stornierung einer Mitausstellieranmeldung **bis zum 15. Dezember 2023** wird eine Rücktrittsgebühr von **60,00 EUR** pro Mitaussteller zzgl. USt. erhoben. **Ab 16. Dezember 2023** beträgt die Rücktrittsgebühr pro Mitaussteller **240,00 EUR** zzgl. USt.

Die Sonderregelung zum kostenfreien Rücktrittsrecht von Ausstellern gemäß Ziff. 1.5. (Anmeldung) bleibt unberührt.

1.11. Erzeugnisse

(vergl. Allgemeine Teilnahmebedingungen/11.)

Die Manga-Comic-Con ist eine Publikumsmesse. Der Verkauf an Ausstellungsbesucher ist zugelassen.

Der Aussteller stellt den Veranstalter bei einem Verstoß gegen die folgenden Regeln von jeglicher begründeter Inanspruchnahme Dritter frei.

Der Aussteller ist dafür verantwortlich, dass seine angebotenen Produkte und Gegenstände den folgenden Regeln und dem geltenden deutschen Recht entsprechen. Die Leipziger Messe behält sich vor, die Einhaltung dieser zu überprüfen. Diese Überprüfung kann auch von Personen durchgeführt werden, die von der Leipziger Messe dafür beauftragt wurden. Den Aufforderungen dieser Personen ist Folge zu leisten. Diese Kontrollen sind keine Standabnahmen. Auf Aufforderung durch den Veranstalter hat der Aussteller die Rechtmäßigkeit plausibel zu machen (z. B. bei offensichtlich urheberrechtlich geschützten Werken darzulegen, dass er eine Lizenz besitzt oder dass es sich um Produkte handelt, die mit Wissen des Urhebers in den Europäischen Wirtschaftsraum gelangt sind). Kann er das nicht umgehend plausibel darlegen, ist der Veranstalter berechtigt, die Entfernung des betroffenen Erzeugnisses vom Stand zu verlangen und bei Nichtbefolgung den Aussteller von der weiteren Teilnahme an der Messe auszuschließen.

Am Stand dürfen nur Erzeugnisse des eigenen Unternehmens ausgestellt bzw. dafür geworben werden. Werden Ausstellungsgüter eines anderen Unternehmens gezeigt, so muss dieses Unternehmen als Mitaussteller oder zusätzlich vertretenes Unternehmen angemeldet werden (siehe Ziffer 1.9. Mitaussteller und zusätzlich vertretene Unternehmen).

Über die Zulassung von Produkten/Dienstleistungen, die nicht in unmittelbarem Zusammenhang mit der Buch- und Medienbranche stehen, entscheidet der Veranstalter auf Antrag nach billigem Ermessen.

Urheberrecht

Aussteller dürfen nur solche Gegenstände oder Produkte ausstellen und verkaufen, die den geltenden gesetzlichen Bestimmungen entsprechen und frei von Rechten Dritter sind. Aussteller versichern bei urheberrechtlich geschützten Werken, entweder deren alleinige Urheber zu sein, Originalprodukte des Urhebers anzubieten, entsprechende Nutzungsrechte zu besitzen oder aus anderen Gründen berechtigt zu sein. Entsprechendes gilt für andere gewerbliche Schutzrechte (z. B. Markenrechte, Patentrechte, Designrechte) oder Persönlichkeitsrechte. Der Verkauf von Fälschungen, Plagiaten und nicht lizenzierte Ware ist untersagt. Es dürfen nur Gegenstände oder Produkte angeboten werden, die einen eindeutigen Copyright Vermerk besitzen. Falls kein entsprechender Vermerk vorhanden ist, ist der Aussteller verpflichtet einen schriftlichen Nachweis über die Nutzungsrechte vorzulegen.

Jugendschutz

Aussteller haben zu beachten, dass viele unserer Besucher minderjährig sind und die Vorschriften zum Jugendschutz unbedingt einzuhalten sind. Produkte, die nicht jugendfrei, gewaltverherrlichend oder pornografisch sind, dürfen für minderjährige Besucher nicht frei zugänglich sein. Entsprechende Gegenstände und Produkte müssen eingeschweißt, für Minderjährige nicht sichtbar ausgestellt oder ausreichend zensiert sein.

Der Verkauf solcher Waren darf nur an volljährige Besucher stattfinden. Ein Verstoß kann zum sofortigen Ausschluss von der Messe führen.



1. Spezielle Teilnahmebedingungen für Aussteller der Manga-Comic-Con 2024

Geltendes deutsches Recht

Das Ausstellen von Gegenständen und Produkten, welche per Gesetz in Deutschland verboten sind, ist auch auf der Leipziger Messe zu unterlassen. Aussteller beachten dabei besonders die Regelungen zu verbotenen Abzeichen laut §§ 86 und 86a StGB.

Waffen

Die Ausstellung oder das Angebot von Waffen, Dekowaffen oder Waffenimitationen ist untersagt. Davon ausgenommen sind Artikel, die laut den Cosplay-Regeln (siehe www.manga-comic-con.de/de/besuchen/cosplay-regeln/) gestattet sind und deren Ausstellung oder Angebot nicht gegen gesetzliche Regelungen verstößt. Waffen, Dekowaffen oder Waffenimitationen, die zum überwiegenden Teil aus Metall bestehen dürfen generell nicht ausgestellt oder verkauft werden.

Lucky Bags

Beim Verkauf von Lucky Bags, Wundertüten oder ähnlichen Konzepten ist zu beachten, dass für den Käufer von außen erkennbar ist, welche Produkte darin enthalten sind. Der Warenwert, der in den Lucky Bags enthaltenen Produkten muss mindestens 90 Prozent des Verkaufspreises betragen. Es dürfen nur Produkte in Lucky Bags oder Ähnlichem enthalten sein, für die der Aussteller nachweislich Lizenz-, Urheber und/oder Patentrechte besitzt. Aussteller in den Ausstellungsbereichen Artist Area und New Artist Alley dürfen auch selbstgefertigte Produkte und Kunstwerke in Lucky Bags oder Ähnlichem anbieten.

Dem Veranstalter ist es freigestellt Aussteller auszuschließen, deren überwiegender Teil der Standpräsentation aus Lucky Bags besteht.

Die Leipziger Messe oder von Ihr beauftragtes Personal führt Stichproben durch.

Fanart

Sofern der Aussteller gegen kein geltendes deutsches Recht verstößt, wird der Verkauf von Fanart im Bereich der Artist Area und New Artist Alley seitens der Leipziger Messe toleriert. Es sollten jedoch nicht mehr als 50 Prozent des Sortiments aus Fanart bestehen.

Zudem hat der Aussteller selbst Sorge zu tragen, dass die Regelungen der Veranstaltung zum Urheberrecht und geltende Regelungen der Lizenzinhaber sowie deutsches Recht eingehalten werden.

KI generierte Produkte

Produkte und Gegenstände, welche ausschließlich oder überwiegend durch KI generiert wurden dürfen nicht verkauft werden.

Lebensmittel

Die Ausstellung und der Verkauf von selbst hergestellten oder in Auftrag gegebenen Lebensmitteln und Getränken ist untersagt, dies gilt ebenso für industriell hergestellte und abgepackte Ware. Erlaubt ist die Ausgabe kostenloser Probeware und der Verkauf von verpackten japanischen Spezialitäten, z. B. Süßigkeiten. Die geltenden Hygiene- und Lebensmittelbestimmungen müssen unbedingt beachtet werden.

Drohnen

Drohnen oder ähnliche Flugobjekte dürfen nicht ausgestellt oder angeboten werden.

Körpermodifikation

Tätowierungen, Körpermodifikationen und Piercings dürfen während der Messe nicht durchgeführt werden. Der Verkauf von Schmuck für Piercings oder Körpermodifikationen ist gestattet.

1.12. Technische Leistungen, Dienstleistungen

(vergl. Allgemeine Teilnahmebedingungen/12.)

1.13. Ausstellerausweise

(vergl. Allgemeine Teilnahmebedingungen/13.)

Hauptaussteller erhalten eine kostenlose Anzahl an Ausstellerausweisen laut folgendem Flächenschlüssel:

3 m ² Messefläche	1 Ausweis
4 m ² Messefläche	2 Ausweise
6 m ² Messefläche	3 Ausweise
8 bis 20 m ² Messefläche	4 Ausweise
21 bis 40 m ² Messefläche	6 Ausweise
42 bis 60 m ² Messefläche	8 Ausweise
62 bis 100 m ² Messefläche	10 Ausweise

Ab 102 m² für jeweils bis zu 50 m² zusätzliche Messefläche erhöht sich die Anzahl um 2 Ausweise.

Für angemeldete Mitaussteller erhält der Hauptaussteller je einen Ausstellerausweis kostenlos.

Die Ausstellerausweise werden im Kundenkonto des Ausstellers (Shop für Aussteller – Serviceleistungen) zur Verfügung gestellt und sind zu personalisieren.

1.14. Reinigung

(vergl. Allgemeine Teilnahmebedingungen/14.)

1.15. Bewachung

(vergl. Allgemeine Teilnahmebedingungen/15.)

1.16. An- und Abtransport von Messegut

(vergl. Allgemeine Teilnahmebedingungen/16.)

1.17. Messemedien

Die Leipziger Messe hat für die Herausgabe und Vermarktung der Medieneinträge NEUREUTER FAIR MEDIA GmbH, Büro Leipzig, Messe-Allee 2, 04356 Leipzig, beauftragt. Andere Verlage, die ähnliche Verzeichnisse herausgeben, sind nicht von der Leipziger Messe autorisiert.

Die Aufnahme in das Ausstellerverzeichnis ist für Haupt- und Mitaussteller obligatorisch. Die Berechnung der Kommunikationspauschale an den Hauptaussteller erfolgt auf der Grundlage der gültigen Preisliste (siehe Dokument „Ausstellen auf der Manga-Comic-Con 2024“). Die Kommunikationspauschale für Mitaussteller ist in der Mitausstellergebühr enthalten.

Bestandteile der Kommunikationspauschale sind im Ausstellerverzeichnis online unter www.manga-comic-con.de und in der Buchmesse-App:

- Eintragung des Verlags- oder Firmennamens, Anschrift, Telefon, E-Mail, Internet und Messestand (Der Eintrag muss mit der angemeldeten Firmenadresse übereinstimmen)
- Verlinkung zur Aussteller-Homepage
- Nennung von 2 Ansprechpartnern im Ausstellereintrag
- Individueller Werbetext von bis zu 450 Zeichen
- Nennung aller Sachgebiete und Produktgruppen, die mit der Ausstellermanmeldung (Firmenprofil) angegeben werden
- Abbildung aller Social-Media-Buttons

Über weitere Eintragsvarianten in die Messemedien informiert NEUREUTER FAIR MEDIA ab November 2023. Zusätzliche Einträge sind kostenpflichtig.



MANGA-COMIC-CON

zur Leipziger Buchmesse | 21.-24.03.24

Leipziger Messe GmbH, Messe-Allee 1, 04356 Leipzig | Tel. +49 341 678-6953 | aussteller@manga-comic-con.de



LEIPZIGER MESSE

1. Spezielle Teilnahmebedingungen für Aussteller der Manga-Comic-Con 2024

1.18. Werbung, Presse, Fachvorträge (vergl. Allgemeine Teilnahmebedingungen/18.)

Werbung außerhalb des eigenen Messestandes ist weder auf noch vor dem Messegelände gestattet. Dazu zählen auch: Verteilung oder Anbringung von Werbematerial jeglicher Art, Einsatz von Personen als Werbeträger, Befragungen, Tests, Wettbewerbe, Verlosungen und Preisausschreiben, das Verteilen von Kostproben oder Fantreffen und ähnliche Aktionen. Ausgenommen davon ist Werbung während der eigenen Veranstaltung in einem Messeforum. Kostenpflichtige Werbeflächen auf dem Messegelände werden über die FAIRNET GmbH angeboten.

Der Veranstalter kann eine begrenzte Anzahl von vorstehend genannten Werbetätigkeiten auf Antrag zulassen; ein Anspruch hierauf besteht nicht. Die schriftlich vom Veranstalter zu erteilende Genehmigung ist kostenpflichtig.

1.19. Vorführungen – Nachrichtentechnik (vergl. Allgemeine Teilnahmebedingungen/19.)

Die Lautstärke bei Präsentationen, Veranstaltungen oder Musik am Stand oder in einem Veranstaltungsforum darf **70 dB (A)** nicht überschreiten. Die Lautstärke am Stand darf die umliegenden Stände oder die Messe nicht beeinträchtigen. Lautsprecher am Stand müssen auf das Standinnere gerichtet sein.

Aussteller, die **GEMA-pflichtige Medien** an Ihrem Stand einsetzen, sind dazu verpflichtet dies selbstständig bei der GEMA anzumelden und die entsprechenden Gebühren zu entrichten. Jegliche Haftung des Veranstalters für nicht entrichtete GEMA-Gebühren ist ausgeschlossen.

Ereignisse mit hohem Besucherandrang:

Vorführungen, Lesungen, Signierstunden, Empfänge und andere Veranstaltungen, auch am eigenen Messestand, sind vom Aussteller so zu planen und durchzuführen, dass Flucht- und Rettungswege von sich stauenden Besuchern nicht verstellt werden und der Veranstaltungsablauf nicht gestört wird (siehe Teilnahmebedingungen Leipzig Liest 2024, Ziffer 2.3. Veranstaltungsorte auf der Messe und in der Stadt). Der verantwortliche Aussteller ist verpflichtet, den Veranstalter frühzeitig (spätestens 4 Wochen vor der Veranstaltung) zu informieren, wenn aufgrund bisheriger Erfahrungen oder aufgrund besonderer Umstände mit Störungen des Verkehrs zu rechnen ist. Der verantwortliche Aussteller ist ferner dazu verpflichtet, in Absprache mit dem Veranstalter rechtzeitig geeignete Sicherheitsmaßnahmen zu veranlassen und auf seine Kosten eigenständig zu beauftragen.

Unterlässt er dies, ist der Veranstalter bei Gefahr im Verzug auch ohne das Einverständnis des Ausstellers berechtigt, die erforderlichen Maßnahmen auf Kosten des Ausstellers zu treffen. Zusätzlich ist vom Aussteller an den Veranstalter ein Zuschlag von 50 Prozent auf den Regelpreis der Dienstleistung zu zahlen.

1.20. Haftung (vergl. Allgemeine Teilnahmebedingungen/20.)

1.21. Vorbehalte (vergl. Allgemeine Teilnahmebedingungen/21.)

1.23. Vertragsstrafe

Der Aussteller verpflichtet sich, bei schuldhaftem Verstoß gegen die Speziellen und Allgemeinen Teilnahmebedingungen zur Zahlung einer Vertragsstrafe an den Veranstalter, deren Höhe in das Ermessen des Veranstalters gestellt und von einem zuständigen Gericht auf Angemessenheit hin überprüft werden kann, mindestens aber **500,00 EUR** zzgl. USt. beträgt. Bei Verstößen gegen Punkt 1.11 „Erzeugnisse“ beträgt die Höhe mindestens **1.000,00 EUR** zzgl. USt. Diese Summe mindert sich um einen etwaigen für das vertragsstrafenbewehrte Verhalten gezahlten Schadenersatz an die Leipziger Messe.

Ein Verstoß gegen die Allgemeinen und Speziellen Teilnahmebedingungen kann zum sofortigen Ausschluss von der aktuellen Veranstaltung führen. Die Leipziger Messe behält sich außerdem das Recht vor, dem Aussteller für die Folgeveranstaltungen keine Zulassung mehr zu erteilen.

1.24. Datenschutz (vergl. Allgemeine Teilnahmebedingungen/24.)

1.25. Rechte Dritter

Der Aussteller steht dafür ein, dass die hochgeladenen oder anderweitig dem Veranstalter zur Verfügung gestellten Bild-, Ton- und Filmmaterialien frei von Rechten Dritter sind. Er gewährleistet, dass die angebotenen Waren keine gewerblichen Schutzrechte verletzen.

Der Aussteller stellt den Veranstalter von sämtlichen Ansprüchen, einschließlich Schadensersatzansprüchen, frei, die andere Aussteller oder sonstige Dritte gegen den Veranstalter wegen einer Verletzung ihrer Rechte durch die vom Aussteller bereitgestellten Inhalte geltend machen. Der Aussteller übernimmt alle dem Veranstalter aufgrund einer Verletzung von Rechten Dritter entstehenden angemessenen Kosten, einschließlich der für die Rechtsverteidigung entstehenden angemessenen Kosten. Alle weitergehenden Rechte sowie Schadensersatzansprüche des Veranstalters bleiben unberührt. Dem Aussteller steht das Recht zu, nachzuweisen, dass dem Veranstalter tatsächlich geringere Kosten entstanden sind. Die vorstehenden Pflichten des Ausstellers gelten nicht, soweit der Aussteller die betreffende Rechtsverletzung nicht zu vertreten hat.

1.26. Spezialangebote

Abweichende bzw. zusätzliche Bedingungen und Hinweise für die Teilnahme an der New Artist Alley:

An der New Artist Alley dürfen nur Einzelkünstler, Künstlerduos, -trios oder -zirkel teilnehmen, sofern diese sich bereits bei der Bewerbung als solche angemeldet und alle Namen der Teilnehmer angegeben haben. Mehrfachanmeldungen sind nicht gestattet und können zum Ausschluss aus dem Bewerbungsverfahren führen. Die parallele Einzelbewerbung eines eingetragenen Duos, Trios oder eines Zirkels gilt ebenfalls als Mehrfachanmeldung. Die Teilnehmer müssen mindestens 18 Jahre alt sein.

Das angebotene Sortiment muss einen Bezug zu Anime, Manga, Comic oder dem asiatischen Raum haben. Außerdem sollte das angebotene Sortiment selbst gezeichnet, gestaltet, genäht, gebastelt oder hergestellt sein.

Die Teilnehmerzahl an der New Artist Alley ist auf **80 Plätze begrenzt**. Es wird eine 20 Plätze umfassende Warteliste geben. Die Vergabe der Teilnehmer- und Wartelistenplätze erfolgt durch ein Losverfahren. Die Ausschreibung und das Bewerbungsformular sind unter www.manga-comic-con.de/newartistalley zu finden. Die genauen Termine und Deadlines entnehmen Sie bitte der Ausschreibung.

Die Teilnehmer werden nach der Auslosung über ihre Teilnahme bzw. ihren Wartelistenplatz informiert. Sollte ein geloster Teilnehmer seine Anmeldung nicht bis zum in der Ausschreibung angegebenen Datum bei der Leipziger Messe GmbH eingereicht haben, verfällt der Anspruch auf eine Teilnahme an der New Artist Alley. In diesem Fall rutscht ein Teilnehmer der Warteliste nach.

Die Teilnahme an der New Artist Alley ist nur alle drei Jahre möglich. Teilnehmer, die ausgelost wurden und eine Anmeldung vorgenommen haben, können sich erst nach drei Jahren erneut für die Teilnahme bewerben. Dies gilt auch, wenn die Teilnehmer als Künstlergruppierung angemeldet waren.



MANGA-COMIC-CON

zur Leipziger Buchmesse | 21.-24.03.24

Leipziger Messe GmbH, Messe-Allee 1, 04356 Leipzig | Tel. +49 341 678-6953 | aussteller@manga-comic-con.de



LEIPZIGER MESSE

1. Spezielle Teilnahmebedingungen für Aussteller der Manga-Comic-Con 2024

Der Teilnehmer gewährleistet während der gesamten Messelaufzeit die Betreuung des Standes. Er erhält einen kostenlosen Ausstellerausweis laut Flächenschlüssel. Es besteht kein Anspruch auf eine bestimmte Platzierung innerhalb der New Artist Alley. Die Teilnehmer zahlen eine **Kommunikationspauschale von 42,00 EUR** zzgl. USt. und erhalten die entsprechenden Leistungen dieser Pauschale (siehe Punkt 17).

Die Teilnehmer dürfen Veranstaltungen im Rahmen von Leipzig liest anmelden. Sie sind somit ausgenommen von der offiziellen Flächenstaffelung der Teilnahmebedingungen von Leipzig liest.

Die Weiter- oder Untervermietung oder Teilung eines Tisches über die angemeldete Teilnehmerzahl hinaus ist in der New Artist Alley untersagt. Bei Zuwiderhandlungen kann dies auch den Ausschluss von der aktuellen und den zukünftigen Veranstaltungen nach sich ziehen.

Eine Anmeldung von Mitausstellern ist nicht möglich.

Der Rücktritt von der Anmeldung durch den Aussteller ist schriftlich bei der Leipziger Messe anzuzeigen. Es gelten die Regelungen der Ziff. 1.10 (Rücktritt und Nichtteilnahme). Die Sonderregelung zum kostenfreien Rücktrittsrecht von Ausstellern gemäß Ziff. 1.5 (Anmeldung) bleibt unberührt.

1.27. Teilnahme am Rahmenprogramm der Leipziger Buchmesse und Manga-Comic-Con (Leipzig liest)

Die Beteiligung ist den Ausstellern der Leipziger Buchmesse vorbehalten. Die Leipziger Buchmesse behält sich – auch in Absprache mit den Veranstaltungsorten – eine Auswahl aus den eingegangenen Anmeldungen für das Veranstaltungsprogramm vor. Kriterien, die dabei zugrunde gelegt werden, sind z. B. die Aktualität des Titels, die Anzahl der angemeldeten Veranstaltungen (z. B. in Relation zur Standgröße) und die Relevanz zu aktuellen Kommunikationsthemen der Leipziger Buchmesse (z. B. Gastland). Die Veranstaltungswünsche von Mitausstellern werden nur noch bei freien Kapazitäten berücksichtigt. Für die Teilnahme am Rahmenprogramm gelten weiterhin die Teilnahmebedingungen von Leipzig liest im Teil 2 der Teilnahmebedingungen Leipziger Buchmesse/Leipzig liest 2024.

1.28. Schlussbestimmungen

(vergl. Allgemeine Teilnahmebedingungen/25.)

Die Leipziger Messe GmbH übt auf dem Messegelände und ihren virtuellen Angeboten das Hausrecht aus. Die Hausordnung für das Messegelände ist unter www.leipziger-messe.de/hausordnung abrufbar.

Jeder Aussteller ist für das Gelingen und den Erfolg der Messe mitverantwortlich. Handlungen, welche den Ablauf oder den Erfolg der Messe beeinträchtigen oder gefährden oder andere Aussteller und Besucher in nicht vertretbarer Weise stören, sind zu unterlassen.

Jeder Aussteller ist verpflichtet, dabei mitzuwirken, dass durch entsprechende Standgestaltung, ausreichendes und speziell eingewiesenes Standpersonal sowie ggf. zusätzlich beauftragte Standbewachung Diebstähle weitestmöglich verhindert und entdeckte Diebstähle strafrechtlich geahndet werden.

Soweit vom Recht auf freie Meinungsäußerung geschützt, sind im Einzelfall Störungen und Beeinträchtigungen der Messe unvermeidbar. Die Leipziger Messe ist für den Ausstellern dadurch entstehende Schäden nicht verantwortlich.



2. Teilnahmebedingungen Leipzig liest 2024

Die Leipziger Messe GmbH veranstaltet die Leipziger Buchmesse und die Manga-Comic-Con im Messeverbund auf ihrem Messegelände. Parallel zu den beiden Veranstaltungen findet unter dem Programmnamen Leipzig liest eine Vielzahl von Leseveranstaltungen auf der Messe sowie im Stadtgebiet und seiner Umgebung statt.

Die Leipziger Messe GmbH wählt Veranstaltungsorte für das Programm aus und koordiniert und publiziert den Veranstaltungskalender online. Die teilnehmenden Verlage erhalten aus dem von Leipziger Messe GmbH bereitgestellten Pool von Veranstaltungsorten einen oder mehrere Veranstaltungsslots und können diesen als Veranstalter inhaltlich ausgestalten.

Die Verantwortung für die Durchführung liegt beim jeweiligen Veranstalter der Lesung etc.

2.1. Termine

- Anmeldestart für Veranstaltungswünsche ab 2. Oktober 2023
- Anmeldung von Veranstaltungswünschen bis 30. November 2023
- Eintragung von Veranstaltungen mit eigenem Ort bis 15. Januar 2024
- Programm wird online unter www.leipziger-buchmesse.de bzw. www.manga-comic-con.de veröffentlicht ab 22. Februar 2024 bis 30. Juni 2024
- Durchführung in der Woche 18. bis 24. März 2024

2.2. Wer kann sich beteiligen?

Als Hauptveranstalter mit ihren Veranstaltungswünschen und Veranstaltungen können sich Verlage und Personen anmelden, die als Aussteller der aktuellen Leipziger Buchmesse und der Manga-Comic-Con zugelassen sind.

Teilnehmende Veranstaltungsorte aus Leipzig und der Region sowie weitere Veranstaltungspartner (z. B. Gastlandorganisatoren) werden durch die Leipziger Messe GmbH definiert.

Die Veranstaltungsorganisation und -koordination erfolgt mit dem Hauptveranstalter/Aussteller und dem Gastgeber des jeweiligen Veranstaltungsorts. Bei Angabe von weiteren Veranstaltern, werden diese als Mitveranstalter in den Programmveröffentlichungen vermerkt.

Ein Anspruch auf Teilnahme besteht nicht.

Die Auswahl und Zuordnung der eingegangenen Anmeldungen wird entsprechend den vorhandenen Raumkapazitäten und nach billigem Ermessen vorgenommen. Kriterien sind die Anzahl der angemeldeten Veranstaltungen in Relation zur Standgröße (siehe Tabelle „Flächenschlüssel“), die Aktualität des Titels (Titel zwischen den Leipziger Buchmessen 2023 und 2024) und die Relevanz zu aktuellen Kommunikationsthemen der Leipziger Buchmesse (z. B. Länder- oder Themenschwerpunkt).

Veranstaltungswünsche eines Mitausstellers sind vorab mit dem Hauptaussteller abzustimmen und werden auf die Gesamtzahl der Veranstaltungen entsprechend der Standgröße angerechnet.

Flächenschlüssel für Veranstaltungen:

Standgröße	maximale Veranstaltungszahl
Kleinststand mit 4m ²	1
Kleinststand mit 6m ²	2
ab 8 bis 10 m ²	3
ab 12 bis 18 m ²	5
ab 20 m ²	+2

Für jeweils bis zu 20 m² zusätzliche Messefläche erhöht sich die Anzahl um 2 Veranstaltungen

Mitaussteller 0 bzw. Absprache mit Hauptaussteller

Die Leipziger Messe GmbH behält sich vor, Veranstaltungen abzulehnen, die nicht in das inhaltliche Konzept des Programms passen oder wenn sie Anlass zu der Annahme hat, dass die Veranstaltung den störungsfreien Ablauf oder die Sicherheit gefährden kann.

2.3. Veranstaltungsorte auf der Messe und in der Stadt

Die Veranstaltungen auf dem Messegelände finden generell im Zeitraum von 10:30 bis 18:00 Uhr und Veranstaltungen in der Stadt meist ab 18:00 Uhr statt. Die Veranstaltungszeit in den Messeforen beträgt in der Regel 30 Minuten.

Wenn Signierstunden und Veranstaltungen am eigenen Messestand den Messeablauf stören, werden diese sofort unterbrochen und aufgelöst. Um einen reibungslosen Ablauf zu gewährleisten, können Signierstunden für unsere Signierbereiche gemeldet werden. (Nähere Informationen folgen zeitnah.)

2.4. Nicht-öffentliche Veranstaltungen

In der Stadt werden keine Veranstaltungsräume und -partner für geschlossene bzw. interne Veranstaltungen vermittelt.

Auf dem Messegelände können Aussteller für nicht-öffentliche Veranstaltungen und für die Pressearbeit auf Anfrage Räume mieten. Diese Veranstaltungen werden nicht im Leipzig-liest-Programm veröffentlicht.

2.5. Anmeldung/Veröffentlichung

Die Anmeldung ist zugleich ein Antrag auf Eintragung in die Veranstaltungsdatenbank. Die Veranstaltungen werden online auf der Internetseite und der App der Leipziger Buchmesse/Manga-Comic-Con angezeigt.

Der Veranstaltungseintrag verweist auf eine in Leipzig und Umgebung stattfindende Veranstaltung.

Dieser Veranstaltungseintrag kann durch Verlinkung zu einem (Live-)Stream ergänzt werden, wenn der Veranstalter den (Live-)Stream erstellt, verantwortet und der Leipziger Messe GmbH die Verlinkung rechtzeitig mitteilt.

Eine Veranstaltung gilt dann als angemeldet, wenn die Anmeldung online bis zum Anmeldeschluss gesandt wurde und der Eingang per (automatisierter) E-Mail bestätigt worden ist.

Die Programminformationen werden online veröffentlicht. Die Leipziger Messe GmbH behält sich eine redaktionelle Bearbeitung der Veranstaltungseinträge vor.

Veröffentlichen Veranstalter oder Veranstaltungsort eigene Veranstaltungen sind diese verpflichtet, auf den Veranstaltungsrahmen Leipzig liest hinzuweisen.

2.6. Eintragungsgebühr

Für jede Veranstaltung, die in der Veranstaltungsdatenbank veröffentlicht wird, ist die Leipziger Messe GmbH berechtigt, eine Gebühr zu erheben. Die Eintragungsgebühr wird dem Hauptveranstalter/Anmelder der Veranstaltung (in der Regel ist das der Aussteller) in Rechnung gestellt. Abweichungen davon gelten nur bei Angabe einer abweichenden Rechnungsadresse. Die Rechnungsstellung erfolgt Anfang April 2024, zahlbar innerhalb von 14 Tagen nach Rechnungsstellung.



2. Teilnahmebedingungen Leipzig liest 2024

Leipzig liest Gebühr 1: 45,00 Euro zzgl. USt.

Pro Veranstaltung für:

- Hauptaussteller
- Digitale Veranstaltungen
- Veranstaltungen am eigenen Stand
- selbstorganisierte Veranstaltungen am „eigenen“ Ort
- Orte in und um Leipzig, die Hauptveranstalter sind/Veranstaltungen eintragen

Leipzig liest Gebühr 2: 99,00 Euro zzgl. USt.

Pro Veranstaltung für:

- Mitaussteller

2.7. Änderungen der Veranstaltungsdaten

Der Hauptveranstalter ist verpflichtet etwaige Änderungen zu den Programmpunkten rechtzeitig dem Projektteam Leipzig liest mitzuteilen, damit diese bei der Veranstaltungsorganisation berücksichtigt werden können. Die veröffentlichten Programmdaten werden permanent entsprechend der vom Hauptveranstalter per E-Mail übermittelten Informationen aktualisiert.

Für gedruckte Programminhalte gilt der Redaktionsschluss 15. Januar 2024.

2.8. Verantwortlichkeiten

Der anmeldende Hauptveranstalter ist für die Durchführung seiner Veranstaltung selbst verantwortlich, dies gilt insbesondere für:

- den Inhalt der Veranstaltung
- die Moderation der Veranstaltung
- die Betreuung der Mitwirkenden
- Tickets bzw. Registrierung für den Messezutritt
- Übernahme der Reise- und Übernachtungskosten
- Honorare
- Personenschutz
- Koordination von Signierschlangen
- ggf. Anmeldung der Veranstaltung bei der GEMA/VG Wort und evtl. anfallende Gebühren
- Bei Veranstaltungen auf dem Messegelände ist die Lautstärkebegrenzung von 70 dB(A) einzuhalten und sind entsprechend Ziffer 1.19 der Spezielle Teilnahmebedingungen der Manga-Comic-Con Messegänge, Flucht- und Rettungswege freizuhalten.
- Einhaltung der Vorgaben des jeweiligen Veranstaltungsortes insbesondere in Bezug auf die Einhaltung der rechtlichen Bestimmungen (Gesetze, Verordnungen, Hygienemaßnahmen)

2.9. Technikausstattung der Veranstaltungsforen und -räume

Die Leipziger Messe GmbH stellt auf dem Messegelände für das Programm Räumlichkeiten (Veranstaltungsforen) zur Verfügung, die mit Veranstaltungstechnik und -möblierung ausgestattet sind. Die in Leipzig und Umgebung vermittelten Veranstaltungsräume können bei Bedarf mit Veranstaltungstechnik ausgestattet werden. Die Kosten sind individuell zu erfragen.

Die benötigte Veranstaltungstechnik muss vom Hauptveranstalter rechtzeitig angemeldet werden, weil sie die Auswahl des Veranstaltungsraumes beeinflussen kann.

2.10. Eintrittsgelder und Besucheranmeldung

Für die Veranstaltungen wird im Allgemeinen kein gesondertes Eintrittsgeld erhoben.

Falls es bei Veranstaltungen in der Stadt notwendig ist, Eintrittsgelder zu erheben um zusätzliche Kosten auszugleichen, hat der Hauptveranstalter diese mit dem Projektteam Leipzig liest abzustimmen und mitzuteilen. Ebenfalls hat der Hauptveranstalter mitzuteilen, wenn Besucher nur mit Vorreservierung oder Voranmeldung Zugang zu Veranstaltungen haben und wo eine Besucheranmeldung möglich ist.

2.11. Rechte Dritter

Der Hauptveranstalter hat sicher zu stellen, dass Texte, Bild-, Ton- und Filmmaterialien, die der Leipziger Messe GmbH zur Veröffentlichung zur Verfügung gestellt werden, frei von Rechten Dritter sind, insbesondere keine Persönlichkeitsrechte und keine gewerblichen Schutzrechte verletzen.

Gleichzeitig verpflichten sich der Hauptveranstalter, die Leipziger Messe GmbH von sämtlichen Ansprüchen – einschließlich Schadensersatzansprüchen – freizuhalten, die Dritte gegen uns wegen einer Verletzung ihrer Rechte durch die zuvor genannten Inhalte geltend machen.

2.12. Streaming von Veranstaltungen

In der Veranstaltungsdatenbank können digitale Veranstaltungen angezeigt werden. Der Hauptveranstalter erstellt und verantwortet den (Live-)Stream und teilt der Leipziger Messe GmbH die Verlinkung rechtzeitig mit. Dabei hat der Hauptveranstalter die Urheberrechte seiner Veranstaltung zu beachten, denn es dürfen nur Veranstaltungen gestreamt werden, für deren Inhalte dieser die Rechte hat. Jede Videoplattform hat eigene Nutzungsbedingungen, für deren Einhaltung der Hauptveranstalter verantwortlich ist. Die Streams sind während und 3 Monate nach der Leipziger Buchmesse / Manga-Comic-Con auf der Website: www.leipziger-buchmesse.de oder www.manga-comic-con.de verlinkt. Danach werden die Links von der Website entfernt. Die Streams bleiben weiterhin auf der vom Hauptveranstalter gewählten Videoplattform verfügbar und müssen dort eigenständig entfernt werden, falls dieser die Inhalte nicht mehr zeigen möchte.

Die Leipziger Messe GmbH behält sich vor, Streaming bei eigenen Veranstaltungen und Veranstaltungen mit Beteiligung durchzuführen und die Audio- und Video-Inhalte im Internet zu veröffentlichen.

Leipziger Messe GmbH
Juli 2023 (M8847)